

Cuprins

Sectiunea stiinte

Matematica la munte	2
„Science Land –Știință & Divertisment”	4
Iluzia optică explicată prin experimente	6
Tabăra de Matematică și Științe „Aurel Vlaicu”	10
Ce nu poate face apa!	13
Viața în continuă transformare	14

Sectiunea Atelier de lectură și scriere creativă

Lectura, o terapie a sufletului. Câteva delicatase literare	16
Școala de creație literară. Fabrica de povești	
În căutarea magiei	18
Călătorie în timp	22
Viața printr-un ecran	24
O poveste de Crăciun	26
Muzica și literatura la unison	29

Sectiunea Arte plastice

Pigmenții, culorile și vopselele	36
Creații plastice	38

Sectiunea Proiecte internaționale

Erasmus+ „CIAK! ”. Proiectul creatorilor de cultură prin filme	40
--	----

Sectiunea Concursuri, Proiecte educaționale

Întâlnire cu scriitoarea Liliana Ursu	
„Fericită lumină”	42
„Mireasma unui ... Loc ferit. Poeții și aurarii”	43
Eu îmi construiesc viitorul!	44
Mesaj către viitorii liceeni	46
Preluăm ștafeta	
Cum programezi și construiești un semafor inteligent?	48
Sonar pentru a determina distanța cu LCD	49
Interviu. Profesii de credință	50
Un mediu curat începe cu tine	52
Tradiții și obiceiuri din județul Sibiu	53
Drumul de la joacă la performanță	
Baschet... minut cu minut	54
Facebook avant la lettre. Umorele à la Belle Époque	56
Istoria în imagini	58
Peregrin prin lumea cunoașterii	60
Prin Regatul Zmeielor-cărți	62
Cu și despre bucuria de a citi... la Librăria Humanitas	63
Concurs de oratorie. Public Speaking Competition	64
Angajament și implicare. Consiliul elevilor din CNGL	67
Ziua culturii române. 170 de ani de la nașterea „Poetului Nepereche”	70
Astra Film Junior. Educația non-formală	71
Autorii acestui număr	74



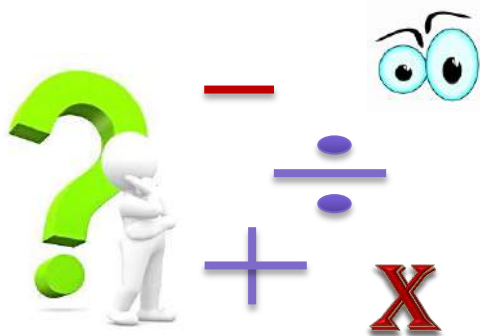

De mai bine de treizeci de ani, mai mulți profesori din județul Sibiu s-au ocupat de organizarea taberelor de matematică în județul nostru. Începute la Șanta, acestea s-au desfășurat în ultimii ani în cadrul taberei școlare de la Râul Sadului. Într-o zonă de munte, în apropiere de susurul râului, elevii pasionați de matematică îmbină pasiunea lor științifică cu activitățile sportive și culturale.

În tabăra de matematică se strâng elevi din tot județul, câteodată și din alte județe. Pe parcursul unei săptămâni ei desfășoară zilnic atât activități matematice (patru ore pe zi), cât și activități sportive și culturale. Astfel, elevii se întrec în competiții de volei, fotbal, baschet, tenis de masă sau șah. Echipele se formează repede, simpatiile se împart, iar galeriile se adună la fiecare meci al campionatelor sportive. Acestea îi atrag pe toți elevii taberei, sportivi sau simpatizanți. În fiecare seară se desfășoară activități distractive, concursuri de dans, de interpretare etc.

Spre finalul taberei se organizează concursul de matematică al taberei. Ultima zi a taberei vine să-i răsplătească pe elevii care s-au remarcat pe parcursul activităților desfășurate în întreaga săptămână. Premiile sunt pentru matematică, dar și pentru celelalte concursuri. Premiile cele mai importante de matematică sunt în număr de două. Pentru cel mai mare punctaj din concursul taberei se acordă premiul „Ioan Popa”, numit așa după numele profesorului care a început organizarea acestor tabere. Al doilea premiu este oferit „rezolvitorilor” care au realizat cele mai multe puncte în rezolvarea problemelor pe care elevii le primesc ca temă zilnic. Elevul care obține cele mai multe puncte primește premiul „Mihai Popa”, acesta fiind numele colegului nostru care a inițiat acest concurs.

Matematica la munte

prof. Delia Șerb

Cum este de așteptat, săptămâna trece repede, parcă zboară. Rămân amintirile, dar și prietenii create pe parcursul acestei săptămâni. Pentru elevii claselor V-VI, finalul taberei este doar momentul în care se gândesc: vreau și anul viitor. Pentru elevii de clasa a VII-a, este momentul când realizează, cu regret, că anul următor vor fi elevi de liceu și... tabăra de matematică pentru gimnaziu „le-a rămas mică”.

prof. Șerb Delia



Tabăra de matematică - Râu Sadului, august 2019

În vacanța de vară, am participat alături de colegii mei, în tabăra de matematică de la Râu Sadului. Pentru cei care nu au aflat încă, tabăra este organizată cu scopul de a ne pregăti și de a obține performanță în domeniul matematicii.

Tabăra a durat șapte zile și programul a fost foarte variat. În fiecare zi am participat la patru ore de matematică (trei ore dimineața, în intervalul 9-12 și o oră după masa de prânz, în intervalul 15-16). Pe parcursul acestor ore, am exersat, cu ajutorul profesorilor, metode de rezolvare a problemelor și exercițiilor de nivelul claselor a V-a și a VI-a. De asemenea, am participat la multe activități fizice (sporturi: baschet, fotbal, volei și ping-pong) și educaționale (șah).

Pe parcursul celor șapte zile, s-au organizat trei concursuri la care participarea era obligatorie:

- Concursul „Rezolvitorilor” - în fiecare zi, după desfășurarea lecțiilor de dimineață, elevii au primit o temă din culegerea taberei, iar tema a fost corectată și punctată cu maxim 28 de puncte. La sfârșitul activității taberei, elevul care acumula cel mai mare număr de puncte pe nivelul său, era premiat;
- Concursul „Camera ca o floare” - zilnic, în timp ce elevii erau la cursurile de dimineață, membrii grupului de evaluare a camerelor au inspectat dormitoarele copiilor și, în funcție de starea de ordine și curățenie, au acordat o notă de la 1 la 10.
- Concursul final. După cele șapte zile, am primit media fiecărei camere, dar și evaluarea cunoștințelor pe care am reușit să le dobândim. În penultima zi, de dimineață, am participat la o evaluare scrisă cu exerciții din lecțiile care s-au desfășurat pe perioada taberei. Lucrările au fost corectate și, cei mai isteți, atenți și serioși elevi, care au acumulat cele mai multe puncte, au fost premiați cu diplome, culegeri și bani.

Și acum, să tragem concluziile: ne-am distrat și am petrecut timp împreună cu colegii și profesorii noștri într-un loc cu totul deosebit, am învățat lucruri noi, am făcut sport și am participat la o mulțime de concursuri. A fost perfect. Așa că așteptăm cu nerăbdare vara viitoare.

Maia Loloiu, clasa a VI-a A

Tabăra de matematică este una dintre cele mai frumoase activități la care am participat în perioada vacanței de vară.

În această tabără, distracția este la fel de importantă ca orele de matematică, având un program diversificat, dar și timp liber. Aici ai posibilitatea de a-ți petrece timpul cu prietenii mai vechi, dar, tot aici, întâlnești alte persoane și îți faci noi prieteni. Activitățile sportive și cele de seară sunt pe măsura așteptărilor. Distanțele dispar, copiii și adulții se distrează împreună.

Pe scurt, tabăra de matematică rămâne activitatea mea preferată.

Miriam Șușu, clasa a VII-a B

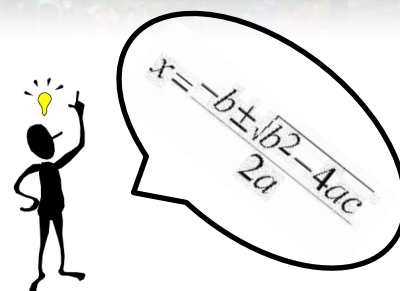

„Nu sunt inteligent sau mai expert decât alții, calitatea mea e că nu abandonez. Când examinez modul meu de a gândi, ajung la concluzia că harul imaginației a avut întotdeauna mai multă importanță pentru mine, decât acumularea de informații; dacă n-aș fi fost fizician, aș fi muzician, pentru că gândesc ca un compozitor și-mi privesc viața ca și cum ar fi muzică.”

Albert Einstein

În cadrul proiectului „Science Land – Știință & Divertisment” desfășurat în parteneriat cu Biblioteca Județeană Astra Sibiu s-a desfășurat în luna noiembrie 2019 vizita la Muzeul Iluziilor Optice. Vizita însăși a fost o provocare, vizitatorii fiind purtați prin trei mari zone: sala oglinzilor deformate, sala tablourilor 3D și iluzia cinematografică. După ce au ascultat explicațiile organizatorilor și au fost martorii câtorva experimente/iluzii făcute și explicate live, fiecare participant a încercat să-și explice cum funcționează sau ce se ascunde în spatele unora dintre iluziile optice prezentate acolo. Cu fiecare pas pe care-l faci în muzeu, cu fiecare iluzie pe care o vezi, magia te prinde și ești tentat să cauți explicații care de mai de care mai interesante. Vizita a fost o ocazie inedită de a descoperi fenomene fizice și nu numai într-un spațiu educativ neconvențional, fiind totodată și o provocare, un joc care ne-a prins pe toți de la mic la mare. A fost doar un pas să înțelegem că fiecare magie/iluzie are în spatele ei științele exacte și îmbinarea armonioasă a acestora creează lucruri deosebite. Activitățile proiectului au continuat cu realizarea unor experimente științifice în CDI-ul școlii.

prof. Steliana Mărginean

„Science Land -Știință & Divertisment”

prof. Steliana Mărginean

Din experiențele noastre...

La Muzeul Iluziilor Optice mi-a plăcut foarte mult. Toate experimentele au fost interesante, dar cel mai mult mi-au plăcut oglinzile care te făceau mai mic, mai mare, mai gras și cele care îți modificau fața. De asemenea, mi-a plăcut patul din cuie. Când te așezai pe el aveai emoții, dar de fapt nu simțeai nimic.

Interesante au fost și imaginile cu iluzii optice. Când îmi introduceam capul într-o cutie triunghiulară, vedeam încă o mie de capete identice în toate părțile. Și am aflat cum este creată o hologramă.

A fost foarte frumos și aș repeta oricând experiența!

Sebastian Fărcașiu



Prisme și lumină

Acest muzeu al iluziilor vizuale, auditive și nu numai, a fost unul dintre cele mai frumoase muzee vizitate de mine.

Cel mai mult mi-au plăcut oglinzile amuzante. Am testat și patul de cuie și mi s-a părut o experiență inedită. De asemenea, tablourile cu fețe duble și iluziile tip întrebări mi-au pus mintea la contribuție.

Abia aștept să-l vizitez din nou deoarece a fost o experiență inedită.

Radu Țugneanu



M-a surprins Muzeul Iluziilor. Oglinzile magice, experimentele, dar și fulgerele puternice realizate cu ajutorul electricității m-au impresionat. Dinozaurul cu fața pusă invers a fost ciudat. Am încercat să-i fac o poză, dar arăta normal. De asemenea, tablourile cu două fețe m-au impresionat. Patul făcut din cuie părea dureros, dar când te întindeai, nu simțeai nimic. Tablourile 3D mi s-au părut realiste.

Sper ca această expoziție să fie reluată anul viitor și să mă surprindă cu noutăți.

Șerban Galeș

Ce m-a impresionat cel mai mult a fost acel obiect electrostatic. Atunci când Mihai apropia bățul de fier (cu o bilă în vârf) de celalalt obiect, cu o bilă mai mare, un fuger mic le conecta. Ni s-a explicat că în acest caz este vorba de mai multe fenomene fizice: electricitate, magnetism și umiditate.

Mi-a plăcut mult vizita la Muzeul de iluzii optice.

Andrea Buontempo



**Lumină și mișcare
Fotografia 3D**



**Învățăm cum se realizează o hologramă
Primul nostru „film mut”
Ce este levitația și cum putem să...
„levităm”**

Astăzi am avut o zi frumoasă și împlinită. Am vizitat o expoziție de iluzii optice și alte lucruri care de care mai curioase la Biblioteca Astra Sibiu. Am fost însoțiți de doamna profesoară de matematică și de doamna bibliotecară.

A fost o experiență superbă, inedită și interesantă. Mai întâi, unul dintre prezentatori, Mihai, ne-a arătat niște experimente care păreau imposibile pentru mine. Ne-a explicat că, dacă punem un cilindru să se rostogolească pe un plan înclinat, acesta va merge în jos, iar dacă vom lipi două pâlnii una de cealaltă și facem același lucru, se vor duce în sus. Explicația este următoarea: centrul de greutate se modifică, deoarece obiectul construit are partea din mijloc mai mare decât extremitățile. Apoi, ne-a prezentat un dispozitiv în care curgea apă, nimic special, dar, după puțin timp, apa curgea în sens invers, adică... în sus. Și aici există o explicație: este o iluzie creată cu ajutorul fenomenelor fizice. Ne-a mai prezentat ceva ce nu am mai văzut până acum, un instrument muzical, un fel de pian la care poți cânta fără să-l atingi.

Această vizită a fost nemaipomenită. Sunt nerăbdător să revăd aceste experimente, dar și altele, noi.

Luca Paul Anastase, clasa a V-a B



În cadrul orelor de fizică desfășurate în școală, am încercat să descoperim, prin intermediul propriilor noastre experimente, câteva dintre fenomenele fizice observate în timpul vizitei la Muzeul Iluziilor Optice.

Oamenii percep culorile în mod diferit, deoarece lumina intră în ochi pe diverse lungimi de undă, corespunzând unor culori diferite. Lumina lovește retina în spatele ochiului, acolo unde pigmentii trimit conexiuni către cortexul vizual (acea parte a creierului care procesează semnalele și creează o imagine). Cel mai important moment este acea primă undă de lumină care intră în ochi, care depinde de prima culoare pe care o vedem. Fără să ne gândim prea mult, creierul înțelege care e culoarea luminii, dar unele imagini, din care lumina (reflexia pe care o vedem noi), iese în diferite culori, cauzează iluzii optice. Creierul încearcă să creeze o prioritate și să interpreteze culoarea majoritară din imagine.

Vă prezentăm mai jos câteva „trucuri” pe care le puteți realiza și voi.

prof. Iuliana Pop



Refracția luminii

Materiale folosite:

- hârtie
- cariocă
- pahar de plastic transparent
- apă

Mod de lucru:

1. Am desenat cu ajutorul unei carioci două săgeți în aceeași direcție;
2. Am umplut paharul cu apă;
3. Am așezat foaia în poziție verticală în spatele paharului.

Observație:

Săgețile se vor vedea în sens opus desenului inițial, datorită refracției luminii.

Schimbarea direcției de propagare a luminii la trecerea dintr-un mediu transparent în alt mediu transparent se numește refracția luminii.

Liviu Nedelea, clasa a VII-a A

Iluzia optică explicată prin experimente

prof. Iuliana Pop



Interpretări ale creierului

Observații fantastice

Materiale folosite:

- un tub de carton lung de circa 30 cm

Mod de lucru:

1. Am pus tubul în fața ochiului drept;
2. Am ridicat o mână și am poziționat-o în fața ochiului stâng;
3. Ținând ochiul stâng deschis, am privit prin tub cu ochiul drept.

Observație:

Mâna îți va părea ruptă/spartă deoarece ochii văd două imagini distincte, fundul tubului și mâna, dar creierul le suprapune, creând astfel o imagine iluzorie.

A repara un pod

Materiale folosite:

- imaginea unui pod... întrerupt

Mod de lucru:

Lipește nasul pe imagine pe locul unde este întrerupt podul, cu ochii deschiși și așteaptă câteva secunde.

Observație:

Extremitățile podului par alăturate deoarece creierul unește cele două imagini separate care ajung la ochi într-o singură imagine și avem impresia că podul este întreg, cu părțile unite.

În concluzie, uneori, creierul interpretează informațiile trimise spre ochi în mod greșit față de realitate.



Culorile curcubeului

Materiale folosite:

- lanternă;
- un recipient nu prea adânc;
- oglindă plană;
- un carton alb;
- apă.

Mod de lucru:

1. Am umplut recipientul cu apă;
2. Am introdus oglinda în recipient și am sprijinit-o, ușor înclinată, pe un perete al recipientului;
3. Am îndreptat lanterna aprinsă spre apă, în așa fel încât, lumina să cadă pe partea de oglindă introdusă în apă;
4. Am ținut cartonul în fața oglinzii pentru a intercepta lumina reflectată.

Observație:

Fasciculul de lumină reflectat de oglindă, la ieșirea din apă, este refractat. Culorile care compun lumina albă nu sunt reflectate la același unghi, deci cad în puncte diferite și devin vizibile separate.

De ce se formează curcubeul?

Picăturile mici de apă care se găsesc în aer după ploaie funcționează ca o mulțime de prisme. Lumina solară care le întâlnește este reflectată și refractată descompunându-se în cele șapte culori ale spectrului.

Concluzie:

Lumina pare albă, dar e formată din șapte culori ale curcubeului, ansamblu numit spectru!

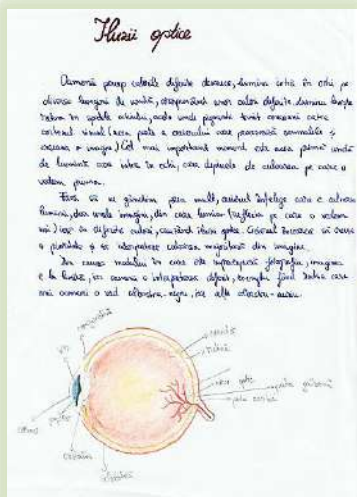

Cum să crezi
iluzia...

Reflecției



Mișcării

Măririi/Micșorării

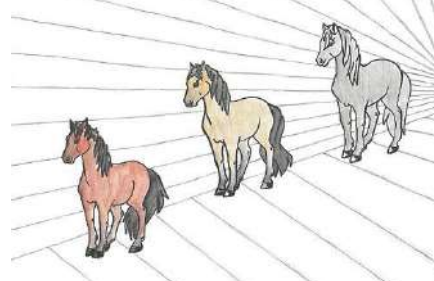
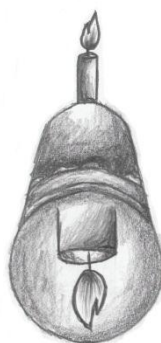
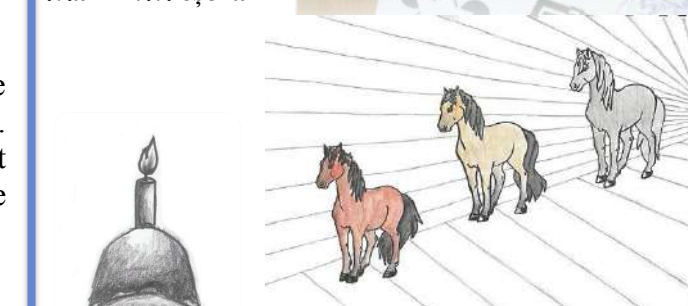

Iluzia optică sau Arta 3 D



Dispersia și refracția luminii
(Învârte un titirez pe care l-ai desenat în culorile curcubeului. Ce se întâmplă?)



Cum realizezi o morișcă



De ce negrul atrage căldura?

Realizarea unei moriști

Pentru a realiza o morișcă ai nevoie de:

- foaie subțire de aluminiu
- carioca neagră
- riglă
- un creion
- bandă adezivă
- un fir de ață
- un borcan mare cu pereții transparenți
- bucată de carton tare, mai mare decât gura borcanului

Cum se procedează:

1. Se taie doua fâșii de foaie de aluminiu de 10 x 2,5 cm
2. Colorează cu negru câte o față a acestor fâșii, îndoiaie-le având grijă ca partea neagră să fie spre interior;
3. Asamblează cele două fâșii (eventual ajută-te de banda adezivă) și atâră morișca formată cu un fir de ață de bucată de carton;
4. Pune cartonul pe gura borcanului, cu morișca în interior, la urmă pune instalația la lumina soarelui.

Observație:

Când vasul este luminat, „morișca” va începe să se învârtă încet. Fețele negre ale aripioarelor vor absorbi mai multă lumină decât cele argintate, care o reflectă și astfel se vor încălzi mult mai puțin. Aerul din vecinătatea aripioarelor negre se va încălzi prin contact, se va dilata și va împinge aripioarele, provocând rotirea „moriștii”.

Curiozități despre lumină

Urmărind apusul soarelui, probabil ați observat cum se schimbă gama de culori pe cerul de seară. Pe măsură ce se apropie de orizont, soarele devine tot mai roșiatic. Acest fenomen se datorează schimbării unghiului soarelui, prin urmare lumina trece prin straturile inferioare și mai dense ale atmosferei. Culoarea roșie este obținută datorită faptului că razele sunt nevoite să pătrundă prin straturi mai groase.

Dacă priviți la fereastră câteva secunde, după ce închideți ochii, îi puteți vedea negativul – o ramă de culori deschise ce înconjoară sticla întunecată. Acest truc funcționează cu orice obiect colorat. Fenomenul este explicat de faptul că fiecare culoare este completată de o altă culoare. Culoarea roșie este completată de albastru deschis, verde de purpuriu, iar albastrul închis de galben.

Cu toții știm că negrul este o culoare tainică și subțiază silueta. Ați auzit vreo dată despre o altă culoare neagră numită vantablack? Această culoare pare a fi o adevărată gaură neagră. Ea nu poate fi observată și devine vizibilă doar datorită fundalului.

Oamenii de știință de la universitatea din Kyoto au descoperit că oamenii emană o lumină vizibilă, însă această lumină este de 1 000 de ori mai slabă decât lumina observabilă de ochiul liber.

Pagină realizată de:

Maia Drăgan, Izabela Lungu, Diana Mărginean, Andrada Toma și Andreea Zafiu, clasa a VII-a A

Surse de informare:

http://subiecte.citatepedia.ro/despre_ =fizica
<https://www.google.com/search>



Explicăm iluziile optice cu ajutorul formulelor matematice

Triunghiurile înșelătoare

Prin modificarea poziției minifigurilor, putem spune că lipsește un pătrățel. În realitate, figurile nu sunt la fel, iar acestea nici nu sunt triunghiuri.

Demonstrație:

Dacă figurile sunt triunghiuri cu aceeași arie, atunci aria triunghiului din fiecare caz ar trebui să fie egală cu suma minifigurilor cuprinse, ceea ce este imposibil.

$$A_{\text{triunghi}} = C_1 \times C_2 : 2 = 6,5 \text{ cm} \times 2,5 \text{ cm} : 2 = 8,125 \text{ cm}^2$$

Fig. 1

$$A_{\text{minifigurilor}} = C_1 \times C_2 : 2 + 1 \times L + C_3 \times C_4 : 2 = 8 \text{ cm}^2$$

$$A_{\text{triunghi}} - A_{\text{minifigurilor}} = 0,125 \text{ cm}^2$$

Diferența este foarte mică și de aceea ni se pare că este un triunghi.

Fig. 2

$$A_{\text{pătrățel}} = l^2 = 0,25 \text{ cm}^2$$

$$A_{\text{minifigurilor}} = C_1 \times C_2 : 2 + 1 \times L + C_3 \times C_4 : 2 + A_{\text{pătrățel}} = 8,25 \text{ cm}^2$$

$$A_{\text{minifigurilor}} - A_{\text{triunghi}} = 0,125 \text{ cm}^2$$

Diferența este din nou foarte mică și de aceea ni se pare că este un triunghi.

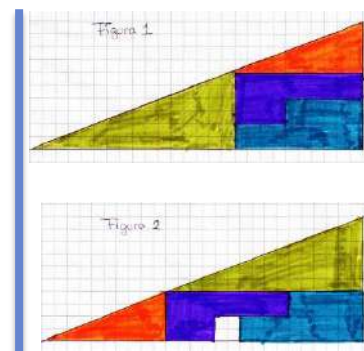

În concluzie, figurile nu sunt triunghiuri, iar diferența dintre acestea este de $0,25 \text{ cm}^2$, adică aria pătrățelului. Pătrățelul lipsă este o afirmație greșită!

Victor Crețu, clasa a VII-a A

Forma care nu există

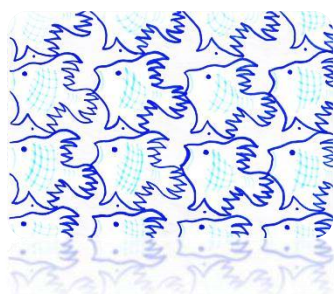

ILUZIE

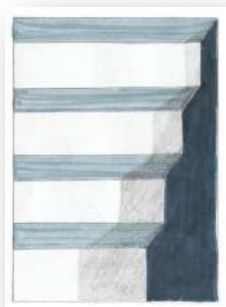

O
P
T
I
C
Ă



Imaginile ce creează iluzii optice sunt acelea care fac creierul să le perceapă diferit sau să aibă senzații vizuale neobișnuite.

- De exemplu, în acest desen se poate observa un triunghi alb (ca un autocolant); el este, de fapt, inexistent. Cercurile secționare și colțurile unui triunghi incomplet ne fac să percepem o nouă formă. La fel se întâmplă și în cazul acestui pătrat!
- Peștii din imagine creează între ei o altă formă/siluetă – una de pasăre! Voi ce ați perceput mai întâi, peștii sau păsările?
- Aici, se poate observa o bilă albă cu țepi negri. Dacă urmăriți cu atenție conturul bilei, veți observa că aceasta nu are niciun contur! Țepii rotunjiți la bază fac să pară că stau pe un obiect rotund.
- În această imagine putem observa niște scări. Din cauza nuanțelor diferite și a „umbrelor” se creează un efect de adâncime. O astfel de senzație se poate resimți și în cazul pătratului cu dungi.

Andra Dachin, Diana Iacob, Andra Radu și Ana Timofte, clasa a VII-a A





Tabăra de Matematică și Științe „Aurel Vlaicu” este una dintre activitățile principale ale Proiectului interdisciplinar „Aurel Vlaicu”, inclus în Calendarul Activităților Educative Regionale și Interjudețene.

Proiectul contribuie la dezvoltarea competențelor-cheie de matematică și științe, a relațiilor de colaborare dintre elevi sau elevi-profesori, a depinderilor de muncă în echipă (colaborare, întraajutorare, respect, perseverență, toleranță).

Tabăra s-a organizat la Rîu Sadului în perioada 27 august - 3 septembrie 2019, pentru elevii ai claselor a VII-a. Au participat 26 de elevi din Colegiul Național „Gheorghe Lazăr” Sibiu și Școala Gimnazială Nr. 18 Sibiu.

Programul taberei a inclus activități didactice interdisciplinare variate, ateliere de creație stimulativă, precum și activități sportive sau distractive relaxante.

Activitățile taberei s-au desfășurat după un riguros program zilnic. Deșteptarea anunțată cu inconfundabilul fluier al domnului director, prof. Liviu Cocariu-Ardelean, era urmată de un mic dejun consistent. La 9:30 începeau activitățile didactice, cu tematici din Matematică, Biologie și Fizică, prezentate într-o formă atractivă, cu apel la imaginație și intuiție, dar mai ales la creativitate. Conținuturile alese pentru a fi parcurse au vizat depășirea cadrului rigid al gândirii curente și au fost abordate din mai multe perspective, elevii dând dovadă de originalitate.

Tabăra de Matematică și Științe „Aurel Vlaicu” 2019

prof. Gabriela Săndulescu
prof. Nicolae Suciu

Iată câteva dintre tematicile abordate:

- Matematica și lumea vie;
- Auzul, Construcția unui nai;
- Aerul din jurul nostru: compoziție rol;
- Introducere în programare. Aplicații;
- Mulțimi de numere;
- Optica în practică. Periscopul.

În fiecare zi elevii au avut ocazia să participe la campionatele de fotbal, volei, baschet, badminton și șah, la jocuri distractive, concursuri de talente sau miss/mister... și nelipsita discotecă sau vizionare de film, după preferințe!

Ultima zi de tabără a fost rezervată concursului științific, concursului de creație și ... focului de tabără.

După festivitatea de premiere toți elevii au plecat din tabără cu un premiu, o mențiune sau un premiu special. Însă cel mai prețios trofeu câștigat de fiecare participant a fost bucuria unor noi prietenii și experiențe de viață, trăite într-o atmosferă caldă și primitoare, creată de organizatorii taberei!



„Incursiune în Țara lui Alice”

Jurnal de tabără

Bun venit în Tabăra de matematică și Științe, seria a II-a, 2019!

Aici venim, „teoretic”, să învățăm lucruri noi, dar de fapt ne distrăm 24/7.

Avem la dispoziție activități sportive (6 sporturi), artistice (bancuri, talente, mister/miss), educative (concursul de la final) și în acest jurnal vom detalia experiența acestei serii.

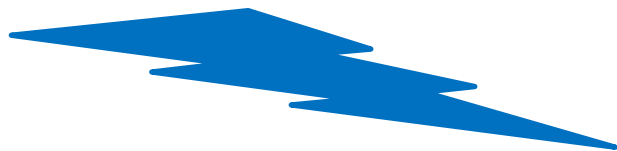

Ne petrecem timpul liber spunând bancuri, dacă se poate ...seci

- Ștefan cel Mare avea un cal... și calul nu avea nimic împotriva;
- Doi scheleți se trag de piele;
- Știi de ce nu sunt petreceri pe lună? Nu există atmosferă;
- Cum să enervezi pe cineva? Pune-l să numere colțurile unei camere rotunde.



Participăm la concursuri artistice

Preludiu: Microfonul nu a dorit să colaboreze cu participanții, de unde rezultă prin teorema fundamentală a logicii că nu s-au auzit glumele care, de altfel, erau foarte inspirate.



Talente: Concursul de talente s-a simțit mai mult ca Xfactor, deoarece toți concurenții și-au etalat talentele muzicale. Surpriza serii a fost un băiat care a interpretat cântece pentru copii mai mici, dar, totuși, a avut o audiență mare.



Mister: Au fost mai mulți concurenți ca în anii anteriori. Toată lumea s-a distrat și asta este ceea ce contează. Cea mai îndrăgită probă a fost recitarea unei scrisori de dragoste, scrisă de băieți pentru fete.

Miss: Au participat fete deosebit de frumoase, dar anul acesta profesorii au avut o surpriză pentru concurențe: au fost nevoite să facă o reclamă pentru un obiect dat de către profesori.

Veselie

Creativitate

Relaxare

Joc și joacă



Activitățile din timpul cursurilor

28.08.2019

În prima zi am învățat despre flora și fauna din zona Râu Sadului, după care, în ora de matematică, am făcut zoo-matematică. După-amiază, am început posterul cu reguli ce trebuie respectate într-o drumeție la munte.

29.08.2019

În această zi am recapitulat lecția despre ureche, apoi am început să creăm un nai din paie de plastic și plastelină. La ora de mate am recapitulat mediana, o linie importantă din triunghi. În cursul de după-amiază am făcut geometria cu chibrituri, o lecție care s-a dovedit a fi foarte distractivă. Nu m-aș fi gândit ca poți face atâtea lucruri cu o singură cutie de chibrituri.

30.08.2019

La ora de științe am studiat compoziția și rolul aerului, începând proiectul „Plămâni îmbuteliați”, un proiect ce trebuia să arate cum funcționează sistemul respirator. În ora de mate, am rezolvat probleme de geometrie cu un program numit GEOGEBRA.

31.08.2019

În această zi am făcut matematică. Pregătirea pentru evaluarea națională. Iupiii! Apoi am făcut un experiment de fizică. După-amiază, am început machetele care reprezentau un ecosistem din zona montană.

01.09.2019

De data aceasta, am făcut pregătire pentru concursul de la finalul taberei, iar după-amiază am continuat proiectele.

02.09.2019

Ziua cea mai grea a sosit, împreună cu testul final, cât și cu prezentarea materialelor pe care le-am avut de pregătit. După-amiaza au avut loc premierile.



Cele mai tari faze

Disco - Una dintre cele mai frumoase experiențe a fost discoteca. Acolo ne adunam în fiecare seară pentru a dansa și a cânta. Atmosfera nu era în niciun caz liniștită, dar, totuși, era specifică tinerilor de vârsta noastră. Ca să nu mai spunem că un profesor a și dansat în fața publicului, ajutând la detensionarea atmosferei din sală.

Bătaia cu apă - Ne-am adunat cu sticlele de apă și de suc umplute la baie sau cu furtunul. Am avut parte de o luptă care, inițial, s-ar fi desfășurat „pe echipe”, dar, în final, totul a fost individual.

Premierea - Majoritatea elevilor din tabără au primit premii pentru diversele activități la care au luat parte. Cei mai mulți dintre premianți nu se așteptau să fie recompensați. Premiile au constatat într-o diplomă, cărți și bani.

Focul de tabără - În ultima seară petrecută aici, am făcut un foc de tabără, am ascultat muzică la boxe, am făcut poze alături de colegi și am mâncat bezele.



Roboți Numere Natură
Sănătate Construcții simple
Periscop

Redactor-șef: Macovei Alexandra
Redactor adjuncț: Terian-Dan Tudor și Sasu Gabriela
Designer: Sasu Gabriela și Macovei Alexandra



Despe Titanic

Într-o oră am fost întrebată de o elevă care urmărise filmul Titanic, dacă este adevărat că acel portret al lui Rose a rezistat atâta timp în apă. Atunci mi-am zis... ce ar fi să încercăm să realizăm și noi un experiment care să-i lămurească și pe cei mai sceptici dintre elevi?

Fiecare elev a realizat un desen în creion pe care apoi l-a rulat și l-a introdus într-o sticlă cu apă sărată. Sticla a fost ținută apoi în frigider, o perioadă de timp, după care desenul a fost extras și analizat. Rezultatul a fost cel din film. Desenul rezistă chiar și ținut în apă, la rece. De ce? Apa este un solvent polar care nu dizolvă substanțele nepolare cum ar fi C din mina de creion, iar în apă rece, acest lucru se petrece mult mai greu. Iată câteva reprezentări grafice ale acestui fenomen.

Ce nu poate face apa!

prof. Dana Crețeanu

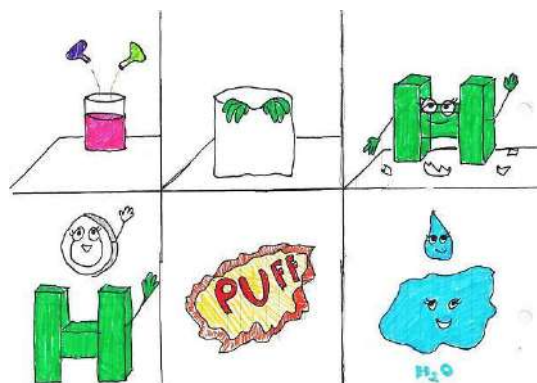

Apa, cel mai bun prieten



Știm astăzi cu toții că:

- compusul chimic al hidrogenului și al oxigenului (H_2O) se numește apă;
- este un lichid inodor, insipid și incolor, de culoare albăstruiie sau verzuie;
- este una dintre substanțele cele mai răspândite de pe planeta Pământ;
- poate fi găsită sub formă lichidă (în organismele vii, în natură sub formă de ploaie, ape curgătoare sau freatice), sub formă solidă (ghețari, zăpadă) și sub formă gazoasă (nori);
- consumăm apă dulce, iar vara facem baie în apă sărată (mări și oceane);
- pe parcursul celor patru anotimpuri, apa se află într-o continuă transformare: se evaporă, se condensează, se solidifică, se topește în mod continuu.
- multe sisteme religioase consideră că apa are un rol de purificare. Astfel, copiii sunt botezați în apă sfințită;
- viața nu poate exista în absența apei. De aceea, Terra, este singura planetă din Sistemul Solar pe care există viață. Dar.... cercetătorii de la NASA au dovedit că există apă pe planete și sateliți precum Marte sau Lună. Poate, cândva, în viitor, noi vom fi „Micul Prinț”.

Încă un lucru pe care apa nu reușește să-l facă este să se păstreze mereu curată. Noi, oamenii, avem acest talent de a nu putea păstra și prețui ceea ce avem. Ar fi cazul să nu uităm că apa are o mulțime de roluri pentru organismul uman și nu numai. În cadrul proiectelor elevilor de clasa a VII-a, aceștia au reușit să surprindă în desene metodele de poluare ale apei. Și ca să continuăm ideea, iată ce putem produce planetei Pământ.

Prof. Dana Crețeanu

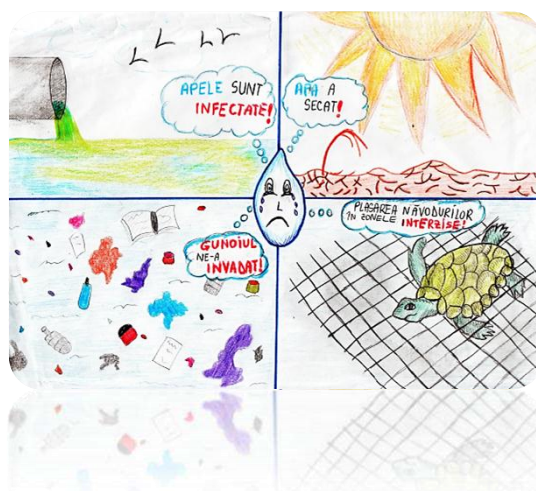

Andreea Zafiu și Izabela Lungu, clasa a VII-a A



Fiindcă o mulțime de procese chimice sunt de durată, împreună cu elevii claselor de gimnaziu ne-am gândit să încercăm să oferim o nouă viziune asupra lor, prin reprezentări sub forma unor benzi desenate. Astfel, elementele chimice au prins viață sub forma unor obiecte confecționate din ele, după cum se poate vedea în benzile ce urmează. Începând cu „Visul unui atom” realizat de Rațiu Mihai clasa a VIII-a B, transformările fierului sunt surprinse de Lupean Raisa, Oprean Tudor și de Bozdoc Ioana clasa a VIII-a A, iar transformările cuprului de către Ștef Dan Mihai, clasa a VIII-a A.

Abordări interesante și creative găsiți în toate proiectele pe care le-am realizat în acest an școlar. Dar, în acest număr al revistei, *Laboratorul de idei*, vă vom prezenta :

- Cuiul singuratic - Lupean Raisa, clasa a VIII-a A;
- Povestea cuiului și a piuliței - Oprean Tudor, clasa a VIII-a A;
- Cuiul ruginit - Bozdoc Ioana, clasa a VIII-a A;
- Drumul cuprului spre cocliră - Ștef Dan Mihai, clasa a VIII-a A;
- Viața lui Baloonie, cei 20 l de Helium - Bădilă Rareș, clasa a VIII-a B;
- Ziua unei flori - Bozdoc Andrei, clasa a VIII-a A.

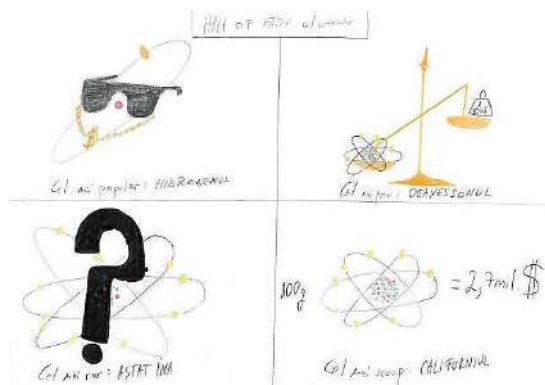

În desen sunt surprinse câteva curiozități despre elemente chimice cum ar fi:

- cel mai greu element
- cel mai scump
- cel mai rar
- și cel mai popular element chimic

Viața în continuă transformare

prof. Dana Crețeanu

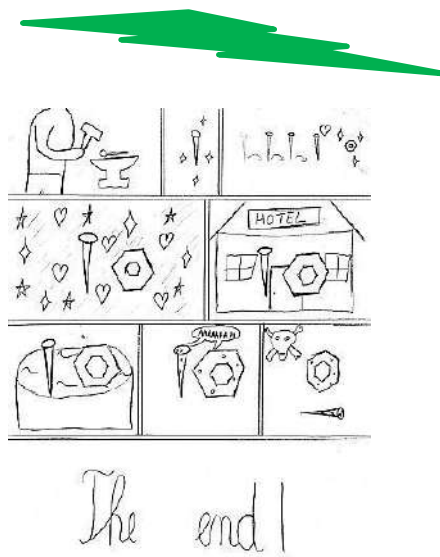

Transformarea în timp a fierului este surprinsă începând cu prelucrarea lui sub diverse forme cum ar fi cui și piulițe. Acestea, chiar dacă ajung să se întâlnească și să stea împreună o perioadă, se vor despărți, datorită transformării, în timp, în rugină. Acest lucru este transpus în desen de elevul Oprean Tudor clasa a VIII-a A.

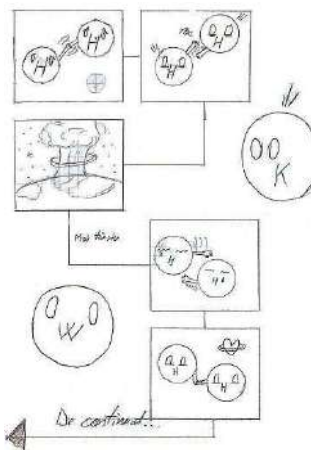

Itață ce ne poate face un banal cui ruginit,
 într-o bandă desenată realizată de Bozdog Ioana din clasa aVIII-a A:

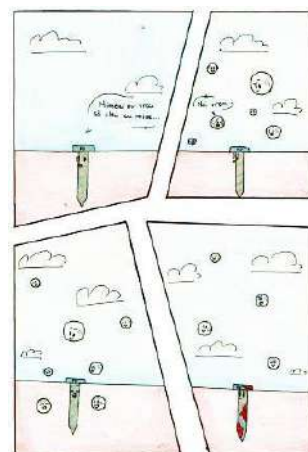

Ruginirea fierului este surprinsă de eleva, Lupean Raisa ca un proces ce are loc în timp sub acțiunea apei și a oxigenului din aer.

Cuprul (Cu)

De la extagerea lui din minereuri, transformarea lui în aliaje pentru a-i spori puterile, prelucrarea lui în diverse obiecte printre care și statui și apoi coclirea lui sub acțiunea agenților atmosferici, toate aceste sunt surprinse de către elevul Ștef Dan Mihai din clasa VII A

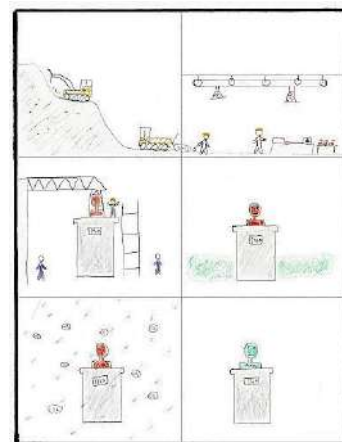
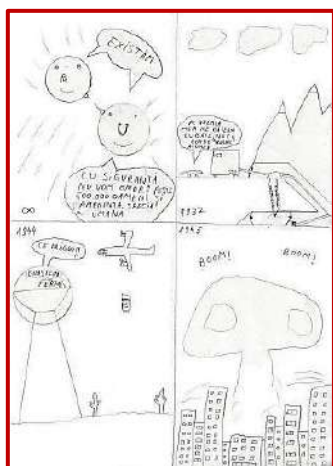

Visul unui atom metallic este surprins în desen de către elevul Rațiu Mihai din clasa a VIII-a B.

Pentru a descoperi puterile unui element chimic este nevoie de ani de zile, după cum ne arată elevul Rațiu Mihai din clasa a VIII-a B în banda desenată de el.

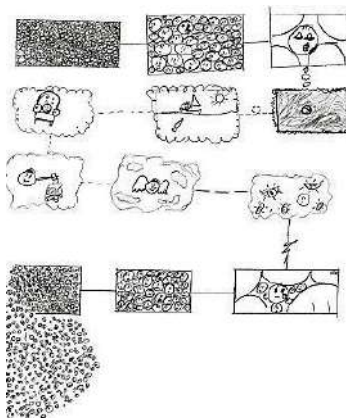

Câteva „delicatese literare”

Pentru noi, membrii Atelierului de lectură și scriere creativă „Cetatea lecturii”, lectura înseamnă să ne oferim câteva clipe de fericire, să ne regăsim, citind, să avem o relație intimă cu textul, căruia îi putem da astfel viață și sensuri noi, să descoperim diferite perspective despre lume și viață. Scopul nostru este simplu: ne dorim să fim alături de toți cei care înțeleg cât de important e să ne oprim o clipă și să învățăm să împlânzim lumea cărților, acum sălbatică și necunoscută. Pentru noi, lectura nu mai este de mult o corvoadă, fiindcă am înțeles că aceasta ne poartă în lumi exotice, unde avem parte de aventuri de neuitat.

„Lectura – o terapie a sufletului”

prof. dr. Marcela Ciobănuț



„Aru Shah și sfârșitul timpului”

de Roshani Chokshi

Cartea „Aru Shah și sfârșitul timpului”, de Roshani Chokshi m-a captivat datorită informațiilor despre mitologia indiană. Este plină de suspans, de umor și de acțiune, și te determină să revii asupra poveștii. Am fost invitată de către Aru să mă alătur aventurii ei, cu scopul de a salva timpul din mâinile unui demon eliberat, din greșeală, chiar de Aru. Pentru a-și impresiona colegii, Aru minte adesea și de aceea va aprinde lampa blestemată din Camera Zeilor (din Muzeul de Artă și de Cultură Antică Indiană). Ajunsă în Lumea de Dincolo, fata descoperă că aparține clanului Pandava și o va cunoaște pe una dintre surorile sale, Mini, fiica zeului Dharma Raja. Aru este întruparea lui Arjuna, fiul lui Indra, zeul suprem. Aru și Mini pornesc într-o aventură de neuitat, ajutându-se una pe cealaltă și nepierzându-și încrederea în propriile forțe.

Alexia Ciobănuț, clasa a V-a A



„Vremea Vrajitoarei Niciodată”

de Adina Rosetti

Volumul „Vremea Vrajitoarei Niciodată” face parte din seria „Cronicile Domnișoarei Poimâine”, scrisă de Adina Rosetti. Cartea povestește cum răzgâiata și copilăroasa Poimâine (din cartea „Domnișoara Poimâine și joaca de-a timpul”) devine o fată cu spirit rebel, fiind exilată de către unchiul ei, Tempus Întâiul, la marginea regatului. Din cauza vicleniei Vrajitoarei Niciodată și a nesăbuiței Domnișoarei Poimâine, Tempus Întâiul este detronat, iar Regatul Timpului cade în mâinile Vrajitoarei Niciodată. Dictatura ei sumbră și regulile inumane îi fac pe cetățeni să nu mai viseze, să nu mai zâmbească și să nu mai speră la un viitor mai bun. Cartea aceasta îi induce cititorului o stare de nedumerire și îl face să se întrebe: Ce s-a întâmplat cu Domnișoara Poimâine? Va salva ea regatul din mâinile Vrajitoarei Niciodată? Tocmai de aceea e nevoie de cineva care să combine piesele de puzzle puse la dispoziție de către autoare, pentru a ajunge la un final fericit.



„O sută de rochii”

de Eleanor Estes

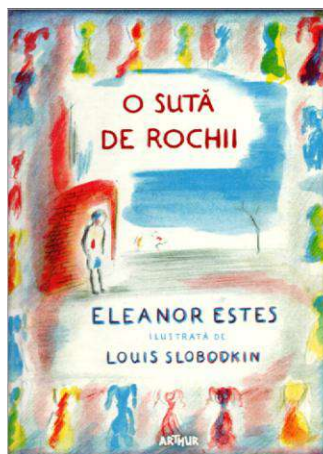

„O sută de rochii” de Eleanor Estes este o carte care m-a sensibilizat, care m-a învățat cât de puternic este un cuvânt; un cuvânt poate să rănească, un cuvânt poate să încurajeze, să aline. Această carte le spune copiilor să-și aleagă cu atenție cuvintele. Nu este în regulă să jignim, dar nici să rămânem indiferenți când vedem un astfel de comportament la alți copii. Povestea Wandeinei învață să-i acceptăm pe cei diferiți, să fim toleranți. Deși este o poveste tristă, ea este spusă pe un ton blând, plin de căldură și empatie. Ilustrațiile foarte frumoase m-au făcut să-mi imaginez că sunt un personaj al cărții.

Daria Marinescu, clasa a V-a A

Wanda Petronski este o fetiță tăcută și liniștită, care provine dintr-o familie săracă, fiind crescută doar de tatăl ei. „Desenează Wanda, și lumea întreagă va încăpea în dulapul tău!” – sunt vorbele mamei sale, care îi dau de înțeles că imaginația ei poate fi de neoprit, și că are puterea de a învinge realitatea, uneori prea crudă. Dar imaginația Wandeinei a fost spulberată atunci când le-a spus colegelor sale, Maddie și Peggy, că are 100 de rochii, iar acestea au inventat un joc pe seama ei: Jocul rochiilor. Răutăcioase, fetele o întrebau pe Wanda în fiecare zi câte rochii are, deși vedeau că ea vine mereu la școală cu aceeași rochie albastră, decolorată. Cartea este potrivită pentru mulți elevi din școlile noastre, care ar trebui să înțeleagă că aceste forme de bullying nu fac decât să distrugă imaginația și speranțele copiilor astfel umiliți.

Alexia Ciobănuț, clasa a V-a A

„Ușa cu trei încuietori”

de Sonia Fernandez-Vidal



În cartea „Ușa cu trei încuietori” de Sonia Fernandez-Vidal, Niko, un băiat de 14 ani, s-a trezit confuz din cauza unui mesaj reflectat pe tavanul camerei lui: „Dacă vrei să ți se întâmple ceva nou, nu mai face mereu aceleași lucruri.” Enigma aceasta l-a făcut să iasă din rutină și să o apuce pe alt drum în timp ce mergea spre școală. Fapt pe care nu l-a regretat aproape deloc, fiindcă a întâlnit niște fături fantastice foarte înțelepte.

S-a lăsat călăuzit prin lumea cuantică de un elf firav și de o zână nespuse de frumoasă, după ce a descoperit intrarea în această lume în dreptul unei uși cu trei încuietori. Băiatul are parte de evenimente surprinzătoare, încercând, în același timp, să se păzească de spectrele negre, niște fături alcătuite din materia găurilor negre, al căror scop este de a-l înghiți pe Niko. Centrul de Inteligență Cuantică îi încredințează băiatului misiunea de a readuce echilibrul între universul cuantic și lumea din care provine el.

Mi-a plăcut mult această carte, deoarece mi s-a părut o incursiune atrăgătoare în lumea științei, pe înțelesul copiilor, conținând dileme interesante, aventuri, termeni științifici transformați în personaje. Mă gândesc că unii copii pot fi interesați de această carte, fiind dornici să descopere lucruri noi, în timp ce pășesc într-un univers plin de surprize.

Alexia Ciobănuț, clasa a V-a A

Cartea „O sută de rochii” este o carte tristă în care se petrec lucruri supărătoare pentru Wanda. M-a impresionat mesajul Wandeinei, acel bilețel în care ne spune că s-a mutat la altă școală. Totuși, această carte are și o morală: să fii bun cu ceilalți, să încerci să te pui în locul lor. Citind această carte, mi-am dat seama că în viață trebuie să ai o carapace tare, deoarece există oameni buni, dar și răi.

Este o carte care te va convinge să fii un om bun, te va ajuta să treci peste vorbele urâte ale colegilor și să devii un om puternic.

Alexandra Ganea, clasa a V-a A



„Imaginația este zmeul pe care oricine îl poate înălța la cea mai mare înălțime“.

Lauren Bacall

În căutarea magiei

Povestea lumii și a magiei

Într-o zi, atât de demult încât e imposibil de spus cât de demult, cei cinci zei, având Cartea Creației în față, se gândeau cum o să arate Lumea. Au avut loc discuții îndelungate, dar, în final, au reușit să se decidă. Dar acești zei erau, de fapt, pietre magice, create de Piatra Supremă (Cartea Creației); dispunând de acele puteri magice, zeii au reușit să își creeze corpuri.

Însă, după ce Lumea a fost creată, corpurile zeilor s-au distrus, iar aceștia au rămas în Lume doar ca spirite, pentru a-și administra Creația. Dar într-o zi, Ogoro, piatra roșie, zeul răului și al întunericii, a atacat oamenii cu o armată imensă de demoni. Frații lui au încercat să îl oprească, dar el i-a lovit cu Blestemul Morții, lăsându-i doar niște pietre lipsite aproape complet de magie. Însă Thor, piatra portocalie, zeu al fulgerului, a reușit să scape de blestemul fratelui său și să îi distrugă corpul lui Ogoro cu Sabia Luminii, artefactul creat de el. Apoi, Thor i-a pus piatra magică într-o peșteră, înăuntrul unui țurture de sticlă iridescentă, un material care era menit să lase orice și pe oricine fără putere, și care fusese creat chiar de Ogoro. După aceea, Thor a astupat peștera și a scufundat muntele în adâncul pământului.

O mie două sute treizeci de ani mai târziu, undeva în 1260, un copil s-a trezit dintr-un coșmar și a decis să iasă pe afară. Dar, în timp ce privea stelele și luna plină, simți cum ceva din el îl chema pe muntele de lângă sat. Ajuns aproape în vârf, auzi o voce sinistră care îi spunea: „Haide, intră”, moment în care o bucată din munte a dispărut, deschizând calea către o peșteră. Copilul a coborât în inima muntelui, unde, pe un suport se afla un țurture din ceea ce părea a fi sticlă, dar cu ceva roșu înăuntru. Iar în vârful țurturei era o piatră transparentă cu câteva pete roșii. „Ia piatra”, „Sparge țurturele”, rostea aceeași voce oribilă.

Școala de creație literară FABRICA DE POVEȘTI

Coordonatori:

prof. dr. Marcela Ciobănuș

prof. dr. Daniela Pănzăan Lorinczi

Copilul făcu întocmai și, când sparse țurturele, fulgere roșii intrară în piatră, iar în fața lui apăru o ființă umanoidă, mare, de aproape doi metri, având o glugă care îi acoperea ochii și îi lăsa la vedere doar ochii roșii strălucitori; avea armură de zale sub hainele de un ciudat albastru spre gri, mănuși cu gheare ascuțite, dar scurte și o pelerină imensă, ținută de două crani din fier ce stăteau pe umerii lui.

- Pentru că ai binevoit să mă eliberezi, îți permit să trăiești, deocamdată, rosti arătarea cu o voce și mai înfiorătoare, apoi ieși din peșteră.

În doar câteva minute, muntele și satul au căzut sub întunericul lui Ogoro. Când acesta se pregătea să înainteze cu armata sa, Thor a apărut în fața lui printr-un fulger.

- Oprește-te! i-a spus Thor.

- Lama săbiei tale nu-mi mai poate face rău! s-a răstit Ogoro la el.

- Sunt multe alte lucruri pe care le pot face! i-a întors Thor vorba.

- Mai vedem noi! exclamă Ogoro înainte ca Thor să plece.

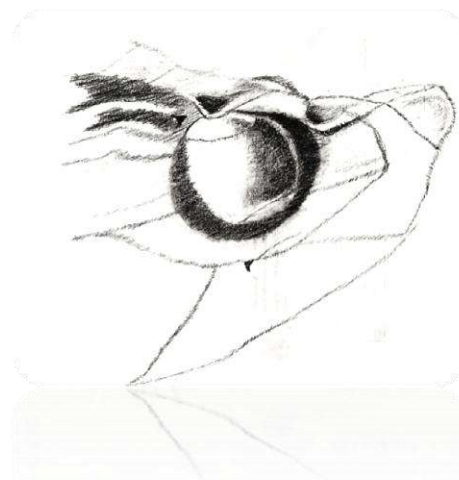

Ani buni s-au luptat între ei, ajutați de vrăjitori. An după an, cetățile cădeau și imperiul lui Ogoro creștea. După doar zece ani mai exista o singură cetate, mare, rezistentă și bine apărată, în care sălașluiau oamenii din cinci cetăți, apărată de cinci vrăjitori și chiar de însuși Thor.

De când începuse războiul, Thor încerca să găsească o cale de a-l înfrânge pe Ogoro.

- Nu s-a întâmplat nimic încă? îl întrebase unul dintre vrăjitorii lui Thor în timp ce acesta privea niște cărți vechi.

- Din cauza luptei din '30 nu îmi mai amintesc nimic. Scripturile lui Urdc sunt singurele lucruri ce mă pot ghida către artefacte, zise Thor dezamăgit.

- În cazul acesta, vă doresc succes! zise vrăjitorul ieșind din camera lui Thor.

Câteva zile mai târziu, Ogoro a lansat un atac puternic asupra cetății. Arcașii se urcau în turnuri, vrăjitorii ridicau scutul de lumină, Thor dezlănțuia o furtună de fulgere peste armata inamică, trupele lui Ogoro loveau scutul, iar în castelul său de pe Muntele Negru, munte în care fusese întemnițat, Ogoro încerca să afle Cartea Creației. Armata lui Ogoro începu un asediu asupra cetății. După un an de asediu, armata a intrat în cetatea care era goală, pentru că Thor reușise să evacueze locuitorii la timp.

În castelul său, Ogoro tuna de furie. Când a aflat de evacuarea cetății, furia lui a sfărâmat în două un munte, printr-un fulger.

Câțiva ani mai târziu, Ogoro și-a trimis soldații să-l caute pe Thor. Când a rămas singur în castel, a intrat pe geam o săgeată luminoasă de aur. Lumina l-a orbit pe Ogoro, în timp ce patru oameni intrau pe geam. Unul era îmbrăcat în albastru, al doilea în verde, al treilea în maro, iar ultimul în galben.

- Imposibil! urlă Ogoro.

- Scuze de dezamăgire! Ai fi vrut să ne vezi inelele? zise cel în albastru.

- Surpriză! Am fost creați egali și niciunul dintre noi nu-l poate ucide pe unul dintre ceilalți, zise cel îmbrăcat în verde, apoi toți patru își aruncară de pe ei pelerinele. Era Thor cu ceilalți trei zei ai pământului, ai gheții și ai vieții, înarmați cu artefacte mistice.

- Gărzi! Urlă Ogoro puțin speriat.

Poarta castelului se deschise și se iviră o mulțime de elfi.

- Ce se ...? zise Ogoro nedumerit și speriat.

- Gărzile tale sunt ocupate să-și scoată săgețile din ei.

- De ce? îl întrerupse un elf.

După o luptă lungă, Ogoro cu toate miile de suflete dobândite în urma cuceririlor, a fost înfrânt. A eliberat un nor de fum și a încercat să se târască afară din castel, dar regele elfilor l-a oprit și l-a făcut să se predea, amenințându-l cu arcul magic cu care a fost trasă săgeata de aur.

Apoi, Cartea Creației s-a coborât din cer și Thor a folosit-o pentru a șterge toate ființele magice din lume și pentru a crea o lume paralelă în care el și frații lui să se retragă, pentru ca magia să nu mai rănească pe nimeni.

Iar acum, eu, Thor, înainte de a pleca în lumea mea, rup aceste pagini din Cartea Creației și le arunc în lume. Dacă vreodată cineva citește aceste rânduri, poate să le creadă sau poate să considere că totul este un simplu basm.

Luca VasIU, clasa a VI-a A



Grafică:

Daniela Albu, clasa a VIII-a A



Vis sau ralitate?

Era o zi de toamnă. Afară ploua, iar eu stăteam lipită de geam și mă uitam cum fiecare picătură cădea din cerul senin. Aveam puțin timp liber și voiam să ies afară la plimbare cu **Georgi**, bicicleta mea, pe străzi, pe câmp și să trăim o mulțime de **aventuri** palpitate împreună. Chiar așteptam acest moment, ultima plimbare cu ea fiind la sfârșitul vacanței de vară. A trecut mult timp de atunci... Dar gândindu-mă și uitându-mă în continuare pe fereastră, am observat că ploaia s-a oprit, iar soarele a răsărit.

Repede am luat-o pe Georgi, am ieșit afară și am văzut că pe cer a apărut un **curcubeu**, iar eu, fiindcă eram curioasă să aflu dacă e adevărată povestea curcubeului care spune că la capătul acestuia se află o oală plină cu monede de aur, m-am îndreptat spre el.

Mă îndepărtasem destul de mult de casă și, dintr-o dată, drumul devenise auriu, ca în **Vrăjitorul din Oz**, iar după câțiva metri, în fața mea apăruse un unicorn roz, care ne-a urat:

- Bine ați venit pe Tărâmul Magic! Vă doresc să aveți o aventură pe cinste!

Și apoi, din cornul magic al unicornului, ieși un **praf galben**, care ne-a dus pe o pajiște plină cu cai și cu unicorni. Eu, iubindu-i, am accelerat cu viteza a șasea până la ei. Eram așa de fericită... Eram înconjurată de cai și de **unicorni** și am hotărât să-mi fac o mulțime de fotografii pentru a-mi aminti această întâmplare. După ce am fotografiat cât cuprindea, am galopat cu fiecare cal și unicorn pe toată pajiștea, în timp ce Georgi s-a întrecut cu fiecare unicorn, apoi eu călare pe Trigel, iar Georgi pe **aripile** lui Rocky, am pornit mai departe.

Am trecut prin Țara Florilor, unde am văzut cele mai frumoase flori din lume, prin Țara Obstacolelor, unde alături de Trigel am participat la un concurs de sărituri peste obstacole, ba chiar am câștigat locul I. Am mai trecut și prin Țara Baschet-Horse, jucând baschet pe Trigel, foarte amuzant și, de asemenea, și prin Țara Neobișnuită, pe lângă **cascadele de ciocolată**, casele de turtă dulce, drumurile din fursecuri și copacii din acadele.

Apoi, când am ajuns iar pe pajiște, din minunata călătorie, a apărut din nou acel unicorn roz, care mi-a dat ca amintire un tablou cu mine în **Tărâmul Magic**, iar lui Georgi la fel. Nici nu am apucat să-i mulțumim, că m-am și trezit lipită de geam, acasă, ca la început.

Repede, mi-am luat telefonul, m-am uitat în Galerie și am văzut toate pozele pe care eu le-am făcut de-a lungul călătoriei, ba chiar am observat și tabloul primit de la unicornul roz, pe peretele meu. Nu știam ce să mai cred: „A fost real?” , „A fost un vis?”..., dar eu aveam dovezi și dovezile nu mint.....

Oricum, a fost cea mai frumoasă **peripeție!**

Adina Săvoiu, clasa a VI-a B



Grafică:

Iulia Muntean, clasa a VIII-a B



O zi de pomină

Eram prin clasa a cincea. Nu știu exact ce s-a întâmplat în acea zi, dar sigur forțele cerești s-au pus cap la cap ca să-mi facă ziua una de pomină. De dimineată, am mai lenevit un pic în pat..., iar acel „un pic” s-a transformat în douăzeci de minute. M-am îmbrăcat repede și am plecat la școală. Ajunsă în fața școlii, mi-am dat seama că nu era nimeni. Grăbită, îmi zic: „pfffff..., hai că am și întârziat”. Urc scările cu cea mai mare viteză și..., că doar nu se putea fără o căzătură, mă împiedic de penultima treaptă, dar, nu mai conta, deoarece aveam informatică prima oră, iar domnul profesor ne asculta dacă intram după fix și... chiar atunci am uitat să învăț. Ajung în fața ușii, e închisă. Mă gândesc că s-au dus în clasă, dar și acolo ușa era închisă. Eram confuză. Ma duc repede în centru să mă uit la ceasul de la Turnul Sfatului. Aveam un sentiment inexplicabil. Telefonul meu nu și-a schimbat ora, iar acum era, de fapt, șapte, nu opt.

Drumul spre casă a fost robotic. Când am ajuns în fața porții..., ia cheile de unde nu-s. Întoarce-te... și caută cheile...

Când am ajuns cu adevărat la școală și mi-am setat telefonul la ora potrivită, s-au mai întâmplat câteva minunății: salamul din sandwich era cu coajă, nici măcar un pix, din cele trei, nu mai scria, iar după școală aveam și antrenament și aveam o vânătaie ce s-a facut mult mai mare decât mă așteptam, iar asta nu m-a ajutat deloc să joc baschet.

Așadar, efectiv, o zi de pomină!

Angelina Floricioiu, clasa a VI-a B



Grafică:

<https://www.google.com/search?q=+clip+art+>

Premiul întâi

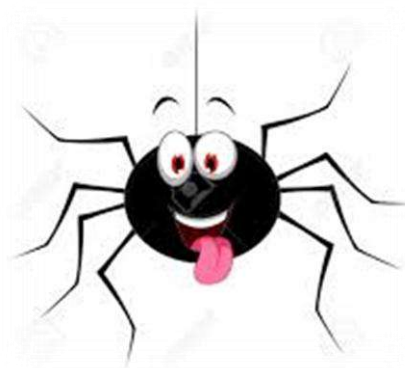

Duminică dimineța. O scrisoare. Era un plic roz-deschis, cu un trofeu micuț în colț. Marele Spiderman îmi trimisese o scrisoare. Am deschis-o ușor și am început să citesc cu atenție.

Am fost invitat să particip la un concurs de legănat pe pânze de păianjen și cel mai talentat copil urma să primească premiul cel mare. Mi-am ascuțit în grabă cele opt creioane, pentru fiecare mână, și am încercat să-i scriu o scrisoare cu răspunsul meu. Eram cât se poate de pregătit să particip și eram convins că voi câștiga. Și se pare că am avut dreptate. Am avut cea mai frumoasă pânză. Am scris chiar și un mesaj, ceea ce mi-a adus în brațe marele trofeu.

În seara concursului eram plin de oboseală. Pernele din frunze erau mai pufoase decât de obicei și am adormit imediat. Dar, în acea noapte liniștită, am avut un vis vrăjit. Mă aflu într-o lume în care eu eram cel mai bun doctor din acel spital, iar ultimul pacient din acea zi era un băiat căruia îi apăruse IDR-ul foarte mare. Avea pe mână o pată mare și roșie.

Pentru că era un vis puteam face orice îmi doream. Am atins ușor pata băiatului, iar în câteva minute a dispărut de pe braț. Odată cu acest miracol, m-am trezit din visul meu fermecat. Nu eram în poveste, eram la mine în cameră...

Și cu toate acestea, mă bucur mult că am câștigat premiul întâi și că am dovedit că sunt un adevărat Spiderman...

Maia-Daniela Loloiu, clasa a VI-a A



Călătorie în timp

Artefactul



- Cristi, unde te-ai ascuns de data asta? strigă mama lui Cristi a unspea mia oară.

Tacticos și liniștit, Cristi savura un măr în podul casei. Acolo, aproape că se auzea cuvânt cu cuvânt tot ce striga mama. Când ajunse la coceanul mărilor, îl aruncă cu atâta precizie, încât nimeri cu el fix în gaura din podea și de acolo direct în ciorba de pe aragaz.

- Lasă că am eu ac de cojocul tău, strigă foarte supărată mama.

Pe gaură intră vâjâind un borcan din care ieși o duhoare de ouă stricate, mirosea îngrozitor. Cristi ieși în fugă pe geamul casei, de acolo pe balotul cu fân, iar de acolo în curte la vecini, unde dădu nas în nas cu un cocoș. Cocoșul încercă să-l lovească cu ciocul și când a ajuns la un milimetru de capul lui timpul se opri în loc... Băiatul se dădu la o parte și examină situația, dar deodată timpul reporni și cocoșul se mișcă sperindu-l. Băiatul o luă la fugă și ajunse pe o stradă lăturalnică, pe care trecea o căruță încărcată cu porumb și cu grâu. Se ascunse repede între saci.

... Cu greu, spre seară, a ajuns acasă.



Trecuse deja o lună de la această întâmplare. Era o primăvară târzie și Cristi era preocupat să adune cireșe. POC! Un zgomot puternic îl sperie și îl dezechilibrează. Se rostogolește printre crengile copacului și... din nou, timpul se oprește în loc și băiatul se trezește plutind la câțiva centimetri deasupra spinării unui porc țepos. Cu mișcări abile de contorsionist, își mișcă picioarele într-o parte și, dintr-o săritură, aterizează în picioare. La câțiva metri distanță, un vânător cu pălăria pe-o parte, tocmai a tras o salvă și, parcă în vis, glonțul levita la câțiva centimetri în fața țevii.

... Poc! Trosc! Glonțul pornește ca fulgerul și Cristi se trezește în luminișul din spatele casei.



În ziua următoare, Cristi trecu pe sub un pod, iar de pe pod zbură spre el o piatră. Aceasta se sparse când cineva o atinse, dar nu ca o piatră obișnuită, ci se sfărâmișase ca și cum ar fi îmbătrânit pe loc o mie de ani. Băiatul se uită în jur și observă, lângă el, un om bătrân, care, după câteva secunde, își schimbă înfățișarea și arăta de parcă era cu zece ani mai tânăr.

Omul acela îl conduse pe Cristi la o cascadă. Însă, acea cascadă avea ceva straniu, apa ei se ridica din lac până la vârf, fără ca lacul să se micșoreze.

- Dacă cineva va trece prin cascadă fără a se opri, va fi dus, pe cursul apei, până sus, iar de acolo până la ocean, spuse bătrânul.

Timpul se opri, iar bătrânul îl trase pe Cristi prin marea cascadă. Ajunseră într-o peșteră luminată de mici globuri de cristal formând ideea că pe tavan se afla cerul care părea că se mișcă. În mijlocul încăperii era o sferă imensă în care se găseau o mulțime de rubine căzând în gol prin podea.

- Ce?... Cum?... De ce? se bâlbâi Cristi.

- Aceasta este clepsidra timpului, spuse bătrânul, din ea curg rubine în cealaltă sferă aflată sub Pământ.

În fața sferei se zărea o săgeată pe o buturugă. Soarele lumina din dreapta lor formând umbra săgeții, un indicator spre o clepsidră din care cădeau un fel de boabe roșii pe buturugă. Însă atunci când Cristi atinse clepsidra simți doar o bucată de lemn rece.

- Când este un tempertor în pericol, soarele bate din spate, iar clepsidra se învârte astfel încât rubinele să nu mai curgă. Când ceva rău se întâmplă, soarele bate din stânga, iar timpul e dat înapoi.

Băiatul văzu pe un pedestal un ochi verde care era agățat de un lăntișor.

- Nu îți pot spune acum totul, dar îți promit că în viitor vei afla... sau poate în trecut.

Cristi se trezi în patul lui. Era miercuri, ieri fusese marți „deci totul este real”, își spuse băiatul.

Alergă la locul în care era cascada, dar nu văzu decât niște pietre mari, prin care curgea apa în râu „bătrânul a oprit timpul ca să intre, și eu pot face asta” se gândi Cristi.



Văzu lângă el o gură zimțată. Își băgă degetul pe acolo, iar timpul se opri din cauză că zimții erau foarte aproape. Pietrele dispărură, iar Cristi coborî pe o scară de marmură. Intră prin cascadă și îl găsi pe bătrân acolo.

- Văd că ești foarte nerăbdător, îi citi gândurile bătrânul.

Soarele își schimbă poziția și totul în jurul lor începu să se învârtă.

- Suntem în anul 107, presupun. Da! În acest an s-a creat ochiul timpului. El poate să te ducă printre țărâmură, să oprească timpul, să-l dea înapoi. A fost prea puternic, așa că a fost ascuns, dar cineva l-a găsit, eu. L-am folosit ca să opresc un război dintre Tărâmul Intunecat și al nostru.

- Lumea a fost salvată, dar numai temporar. Locuitorii rămași ai țărâmului s-au ascuns pe alte țărâmură, iar acum ei caută un mod să se întoarcă, iar eu cred că au și găsit, dar nu îl pot folosi încă.

Camera se învârti din nou, iar susurul cascadei porni și el. Bătrânul îi dăruie lui Cristi un inel vechi și deformat.

Cristi plecă de acolo și se întoarse exact la țanc pentru cină. Era lihnit din cauză că nu mâncase nimic toată ziua.

Sâmbătă, inelul începu să lumineze și să-i vorbească cu vorbele bătrânului:

- Vino la cascadă acum! strigă inelul.

Băiatul făcu întocmai și intră. Înăuntru era o grămadă de lume.

- Cristi! Vino aici!

Cristi merse de unde venea vocea. În clepsidra nu mai erau rubine, ci pietre negre precum e cărbunele.

BUM.

- Repede, fugiți!!! Strigă bătrânul.

BUM.

Ochiul verde sări și ajunse la Cristi.

BUM.

O piatră căzu și distruse clepsidra.

BUM.

Cristi a rămas ultimul în încăperea.

BUM .

Pe la cascadă intrară niște giganți formați din pietre.

- DĂ-NE ARTEFACTUL!!! Strigă unul dintre ei.

BUM.

Sub Cristi se făcu o gaură, iar când Cristi se lovi de podeaua ei, ochiul se sparse. Lumini verzi ieșiră din el și îi nimeriră pe giganți.

- Fără poartă nu există nici țărâm. Ai reușit Cristi, îi spuse bătrânul.

- Aaaa...! Cristi se trezi în patul lui urlând.

Avea pe mână inelul, iar pe noptieră rămășițele ochiului și o insignă cu o clepsidra

Răzvan Șerbu, clasa a VI-a A

Visul din Roma

Era vacanța de primăvară, ne pregăteam, împreună cu familia, să mergem la Roma să vedem monumentele istorice. Eram atât de încântat că am văzut atât de multe filme care se petrec în Roma Antică, în Colosseum cu gladiatori luptându-se pentru viața lor cu diferite arme!

Drumul până acolo a fost scurt, pentru că am zburat cu avionul, a durat numai două ore. Ne-am cazat la un hotel și, după aceea, am mers să admirăm Colosseumul și să mâncăm renumita pizza italiană. După ce am reușit să ne umplem burțile cu pizza și gelato, ne-am dus direct în inima Colosseumului.

Cum eu eram atât de impresionat de construcțiile de acolo, m-am împiedicat de ceva și am căzut! Când m-am ridicat în picioare, nu îmi venea să cred! Eram singur în arenă. Toată lumea dispăruse. Din întuneric apăruse un gladiator uriaș și înfricoșător. Am vrut să mă întorc și să fug, dar am văzut alți gladiatori. Mă înconjurau din toate părțile. Au început să alerge toți înspre mine și m-am lăsat la pământ. Stăteam pe spate, uitându-mă mirat cum se luptau gladiatori, am simțit niște palme asupra feței mele și am zis:

- Gata! Acesta este momentul în care îmi voi pierde viața!

Mi-am închis ochii pentru o secundă și când i-am deschis, am văzut-o pe mama mea încercând să mă trezească cu palmele.

Încă nu pot explica de ce a fost atât de real acest vis.

Rusu Robert, clasa a VI-a B



Grafică:

Gabriela Sasu, clasa a VIII-a A

Viața printr-un ecran

O experiență inedită petrecută într-o lume controlată de computere, în care oamenii se comportă asemenea

unor roboți

prof.dr. Daniela Pănăzan Lorinczi



Mă cheamă Gabi și mă aflu în Sibiu, un loc de unde se pot controla computerele. Sunt un roboțel în devenire. Lucrez acum pentru o companie care face jucării pentru mici roboței. Cândva, m-am plimbat prin oraș, să văd dacă are cineva nevoie de ajutor. Era o liniște deplină, numai din fabrici se auzeau zgomote surde.

Deodată, am zărit o ființă uimitoare, nemaivăzută, care se plimba pe după copaci. Cred că încerca să se ascundă de mine. Urmărisem acea creatură până o prinsei de gulerul cămășii. O trăgeam spre mine:

- Tu cine ești și ce cauți aici?
- Am venit să vă scot din mizeria aceasta!
- Dar mie îmi place mult aici și nu am nevoie de ajutorul tău!

Îmi tot explica faptul că eram sub influența roboților și că noi trebuie să rămânem oameni. Atunci m-am gândit să-l ajut să distrugem lumea roboților pentru a descoperi lumea oamenilor.

Am eliminat, cu ajutorul acelei ființe incredibile, lumea roboților, distrugând monitorul șefului nostru, un om fără suflet care ne-a transformat în roboți, pentru a face tot ce vroia, la comandă.

De atunci, orașul nostru a redevenit populat cu oameni. Și niciun robot nu ne-a mai spălat creierele.

A fost o experiență grozavă să fiu în corpul unui robot, dar mă bucur că experiența s-a terminat și am redevenit ...eu însămi: Gabi, din Sibiu.

Gabriela Șpan, clasa a VI-a B



Grafică:

Ana Timofte, clasa a VII-a A

Treceam pe banda rulantă de pe Aleea Flanco, liniștită, când un polițist începe să oprească roboții. Mi se face frică. Ajunge la mine și mă întreabă cărei fabrici îi aparțin; îi spun că aparțin fabricii 27 și mă lasă să plec.

Apropo, sunt roboțica 27032007, aparțin de fabrica 27, iar numele meu este, de fapt, Annabeth. Mă îndreptam spre casă, după ce venisem de la Academia Națională a Computerelor. Fusese o zi grea la școală și deabia așteptam să ajung în Computerul Mamă, să mă așez pe plăcuța mea confortabilă sau să mă joc cu bateria externă, Woofy.

Brusc, imediat ce ajung pe Aleea PS 4, apar doi gardieni și mă iau de mâini și de picioare, îmi închid sistemul și ...tot ce îmi amintesc este că m-am trezit în încăperea aceea albă, ca în filme. Acolo sunt mai mulți oameni, ceva ciudat pentru lumea aceasta. Întreb ce este cu mine și mi se răspunde că nu voi mai fi robot și că lumea va fi formată numai și numai din oameni.

Sunt atât de fericită! Mi s-a spus că aceasta este noua mea casă.

„Casă?” am întrebat. Mi-au răspuns învățându-mă limba lor, a lumii acesteia.

Așa am ajuns să trăiesc într-o lume normală, datorită ACSO – Asociația Care Salvează Omenirea.

Alicia Fleșeriu, clasa a VI-a B



Mă numesc Locki și trăiesc într-o lume care nu mai știe cum să trăiască normal. Aici toată lumea mă crede ciudat prin simplul fapt că mă comport diferit. Eu trăiesc în Telponia, un oraș din nord-vestul Americii, a cărui existență, în ultimii ani, a luat o întorsătură urâtă. De când Claus Loster e la conducere, tehnologia controlează lumea întreagă. Când te plimbi pe stradă, nimeni nu își mai folosește picioarele pentru deplasare. Mai toată lumea folosește macroborduri (acestea fiind niște plăci pe bază de oxigen), deci, așa distrugem stratul de ozon al Terrei. De sute de ori, ca să mă amuz, mă duceam în spatele anumitor persoane și apăsam pe butonul de oprire al macrobordului, iar oamenilor li se înmuiau picioarele și ajungeau întinși pe joc ca niște clătite. De multe ori, am ajuns la tehnoinchisoare, dar de fiecare dată a meritat.

Acum haideți să nu ne mai distrăm atât și să vă povestesc despre invenția mea. Ea se numește Agnesa. Este un dispozitiv la care lucrez de luni bune și care, în sfârșit, este terminată. Aceasta poate dezactiva orice tehnologie de pe Terra, doar că trebuie gândită astfel încât să fie pusă pe cea mai înaltă clădire existentă a lumii. Acum, doar nu credeți că am îndurat criticile dure ale lumii degeaba? Chiar aici, în Telponia, există cea mai înaltă clădire din lume, denumită Intipex. Aceasta conține toate hard diskurile și memoriile tuturor calculatoarelor lumii. Deci, pregătiți-vă, așa va dispărea tehnologia...

Azi este marți, 5 octombrie 2609, ziua în care tehnologia nu va mai strica omenirea. Am plecat în zori pentru a evita computerele-gardieni de zi (se spune că aceștia sunt cei mai aspri și, dacă te prind că atentezi să distrugi servere, nu vei mai ieși niciodată din tehnoinchisoare), am intrat în clădirea enormă și cu cea mai mare viteză am urcat pe acoperiș. Am atașat-o pe Agnesa și am apăsat butonul.

Am fost prins după ce am distrus tehnologia, dar tehnoinchisoarea nu mă va opri niciodată să salvez omenirea de ea însăși...

Angelina Floricioiu, clasa a VI-a B

El spune că a inventat alfabetul, iar Zora îl încurajează. Este seară. Afară ninge ca în povești. Fulgii de nea cad pe asfaltul rece din curtea casei mele. Mă joc pe calculator cu prietenul meu, Fabian, care este expert în astfel de lucruri.

Deodată, sunt tras de un caracter în monitorul calculatorului. Mă trezesc într-o lume fantastică, unde oamenii sunt roboți, dar nu orice fel de roboți. Ei sunt, de fapt, emoji. Fiecare om are o înfățișare galbenă, cu o expresie ce depinde de dispoziția lui pe moment. Îl văd pe Bucurosul, Tristul, Bolnavul, Seriosul și pe Leneșul. Se recunosc foarte ușor după expresie. Brusc, în fața mea apare o clădire imensă denumită „Centru de comandă”, de unde toate caracterele sunt trimise în diferite sisteme de comandă. La intrare văd ceea ce mi s-ar părea imposibil. Scrie: „Interzis persoanelor maro cu ochii bulbucați”. Știu la ce se referă, dar nu am să ofer detalii.

În acest oraș, totul pare minunat. Clădirile sunt magnifice, mari și colorate. Dar, deodată, sunt urcat de Bucuros pe cea mai înaltă clădire. Toți vor să mă atace, să mă elimine. Părea înfiorător. De fapt, m-am înșelat. Era o petrecere surpriză de primire în lumea lor. Am dansat, ne-am jucat și am râs. Apoi, i-am văzut pe părinții mei transformați în emoji. Ei m-au anunțat că ne-am mutat în lumea aceasta. Devin foarte bucuros.

Mă trezesc: „Dacă ești un emoji, ai tot timpul obraji roșii!”

Titus Bâja, clasa a VI-a B

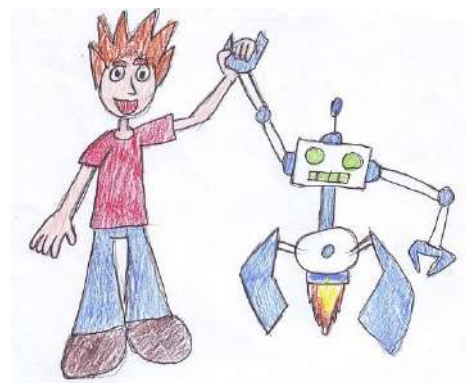

Om și robotul - Răzvan Hodoș



O poveste de Crăciun

A început să ningă. O mulțime de copii au ieșit pe ferestre să se bulgărească, să creeze oameni de zăpadă și să alunece cu săniuțele pe derdeluș, dar cel mai important motiv de bucurie era faptul că începuse Vacanța Magică de Iarnă și era Ajunul Crăciunului.

Însă Irina, o fetiță săracuță, care de-abia avea cu ce să se îmbrace, se uita pe geam cum toți ceilalți copii se distrau de minune, iar ea aproape îngheța în casă. Îi era frig și era singură acasă, pentru că părinții ei lucrau din greu pentru a avea măcar ce mânca.

În fiecare an, ea primea de la Moș Crăciun câte un glob pe care îl puneă într-un mic brăduț de plastic. Cea mai mare dorință a ei a fost să se joace alături de copii.

Pentru că aproape plângea, s-a așezat lângă brad și a scris o minunată compunere de Crăciun. Dintr-odată, a aterizat într-o sanie:

- Ho! Ho! Ho!... Irina, astăzi mă vei însoți într-o călătorie și vei fi cel mai norocos copil!
- Moșule, tu ești? întrebă Irina surprinsă.
- Nu numai eu, ci și cei opt reni ai mei, zise el. Haide lângă mine! Nu avem timp de pierdut! Trebuie să livrăm cadourile fiecărui copil.
- Sigur. Cu ce te pot ajuta? întrebă ea super încântată.
- Uite! Trebuie să ștampilezi fiecare conducător auriu, de pe această listă infinită, când cadoul va ajunge la destinație.

După o noapte lungă, în care au călătorit pe cerul mov cu stele argintii și pe la casele luminate cu o mulțime de becuri multicolore, sosise în sfârșit Crăciunul, iar Irina se trezise sub un falnic brad, înconjurată de un covor de cadouri și o scrisoare, pe care o citise foarte încântată:

„Dragă Irina,

Îți mulțumesc că ți-ai dedicat Seara de Ajun pentru a mă ajuta să împart daruri tuturor copiilor, iar drept răsplată vei avea o surpriză minunată, fiindcă ești un copil excepțional! Sărbători Fericite!

Semnat: Moș Crăciun”

Nu a mai avut răbdare, așa că și-a deschis plaiul de cadouri, unele mai mari, altele mai mici. Era de-a dreptul uimită de ce a primit: o sanie, o geacă groasă, o pereche de blugi și alta de pantaloni de fâș, o pereche de mănuși, bluze, jocuri, cărți, decorațiuni, dulciuri, o bicicletă, o pereche de patine, ghete, cisme și schiuri.

S-a îmbrăcat cu noile haine, și-a luat sania și a plecat pe derdeluș, povestindu-le copiilor miraculoasa întâmplare, iar apoi s-a distrat toată ziua, îndeplinindu-și unica dorință...

Adina Săvoiu, clasa a VI-a B



Era un Crăciun plictisitor. Stăteam în casă cu familia mea. Nu se întâmpla nimic. Cum stăteam așa, dintr-o dată ochii mi s-au închis încet.

M-am trezit într-un sat alb, parcă pierdut. Nu eram sigură unde sunt, dar am început să mă plimb pe acolo. Era de vis! O pădure minunată care înconjura trei căsuțe cu hornuri pe care ieșea fum într-o veselie. A început să ningă. O ninsoare liniștită, care îți inspira liniște și pace. Am dat peste cea mai mare casă din sat, una roșie, înzăpezită și cu un grajd. Am bătut la ușă. A apărut o ființă mică cu urechi mici și lungi, îmbrăcat în roșu și verde. M-a dus într-o cameră plină de spiriduși, după aceea am așteptat în fața unei uși mari pe care era inscripționat *OFFICE*. Din acea cameră a ieșit un om gras, îmbrăcat în roșu, cu cizmulite negre și păr alb. Era Moș Crăciun! Nu îmi venea să cred! M-a întrebat ce este cu mine. I-am spus că nici eu nu știu. A spus că mă va duce el acasă cu sania, dacă îl ajut să sorteze copiii buni. Atunci am văzut toți copiii care făceau Crăciunul pe străzile din Sibiu. Atât îmi amintesc. Când m-am trezit acasă abia de mi-am amintit toate acestea, dar am știut că vreau un lucru. Am început să strâng lucruri pe care nu le folosesc. Le-am dus la un centru de donații.

Când am ajuns acasă, am văzut un fel de siluetă în geam care mi-a zâmbit și mi-a făcut cu ochiul.

Alicia Fleșeriu, clasa a VI-a B



Un plus la cadoul de Crăciun

Acum trei ani, când Crăciunul era doar la câteva zile distanță, Andreas simțea că lipsea ceva. Acestuia îi lipsea acel „Miracol de Crăciun” care se întâmplă în orice poveste de sărbători. Așa că acesta, fără să mai stea pe gânduri, și-a împachetat strictul necesar și dus a fost. Andreas nu s-a gândit foarte mult la această acțiune, dar el era deja în avionul spre Polul Nord, pentru că el avea în cap, ca printr-o minune, în escapada lui în căutarea elfilor și a lui Moș Crăciun, să-și găsească ceva sau pe cineva.

Mergând și tot mergând prin nămeții de zăpadă, încet, încet încep să se contureze formele unei clădiri. Andreas a început să alerge până când aproape dădu nas în nas cu o ușă imensă de stejar pe care scria mare „Atelierul de jucării (permis doar elfilor).” Dacă ar intra? După câteva momente după ce ușa de stejar a fost deschisă, Andreas văzu toți elfii legați cu o funie de lemn dulce. Grinch reușise printr-o ambuscadă să prindă toți elfii, iar în acel moment, el încerca să treagă de maneta uriașă de acadea pentru a opri fabricarea jucăriilor, ca în acest mod să poată, în sfârșit, să strice Crăciunul tuturor. După ce a văzut dezastrul, Andreas a luat mașinăria de jelu și a aruncat-o spre Grinch transformându-l pe acesta într-o statuie delicioasă. Apoi i-a dezlegat repede pe elfi și producția de jucării a fost reluată.

De atunci, Andreas a primit un post de manager în turtă dulce la Polul Nord, iar cadourile care apăreau în fiecare an sub bradul copiilor s-au înmulțit.

Se spune că de atunci Grinch a rămas blocat în învelișul de jelu urmărind cum, an de an, copiii continuau să-și primescă cadourile.

Angelina Floricioiu, clasa a VI-a B

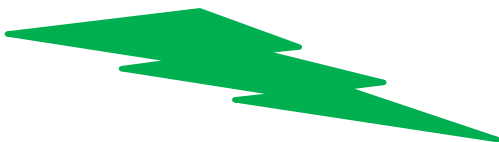

Vrăbiuța

Ningea peste tot afară. Era o iarnă bogată și rece în acel an. Toți pomii se chinuiau să facă față zăpezii, iar toți copiii erau în casă, la căldură.

Eu și sora mea ne-am pregătit listele de foarte mult timp. În sfârșit, a venit timpul să vedem ce primim! Ne uitam toți (familia) la TV la filmul „Singur acasă”. Era a opta oară când îl vedeam, dar tot era interesant și palpitant.

Eram toți răciți, așa că nu puteam respira prea ușor. Aveam toți câte o ceașcă de ceai în mână, dar nu ne ajuta prea mult. Deodată, s-a auzit ciripitul unei păsări (ceea ce nu e normal iarna). Ne-am uitat împrejur și am văzut o vrabie care stătea pe vârful bradului împodobit. Ne-am uitat lung la ea și parcă ne-a hipnotizat să mergem după ea.

Am urmat-o până în bucătărie și ne-a dat ciocolată. Fără să ne dăm seama, pasărea nu mai era acolo, așa că ne-am întors în living. Acolo ne așteptau sute de cadouri sub brad, așa că ne-am grăbit să le deschidem.

Când să facem acel lucru, am observat că pungile și hârtiile de împachetat aveau păsări pe ele. Ne-am mirat toți și am început să ne întrebăm diferite lucruri ciudate.

Oare vrabia e, de fapt, Moș Crăciun?...

Medeea Stan, clasa a VI-a B



Grafică:

Adina Săvoiu, clasa a VI-a B



Un vis de Crăciun

A fost o dată ca niciodată, o răscoală în satul Moșului. Elfii se certau zi și noapte pe o anumită temă. Moșul nu știa ce să mai facă, de fapt, nu știa nici măcar pe ce temă se ceartă elfii, dar știa că în acest ritm nu va termina cadourile pentru copiii cuminiți. Într-o zi, a chemat toți elfii să-i întrebe de ce se ceartă, iar aceștia i-au spus:

- Moșule drag, ne-am certat pentru că elfii din grupa albastră (ei erau împărțiți în grupe) nu vor să accepte că și copiii neascultători trebuie să primească cadouri.

Moșul, înțelegând despre ce este cearta, le-a spus că sărbătoarea de Crăciun nu este despre cadouri, ci despre a învăța să dăruiești și, în plus, le-a explicat că ei sunt o mare familie care trebuie să fie unită. Elfii au luat în serios ce le-a spus Moș Crăciun și s-au apucat reperor de asamblarea cadourilor.

Și astfel puteți observa încă un an în care Moșul a salvat Crăciunul!

Andrei Manolea, clasa a VI-a B

Moș Crăciun? O pisică? Un câine?

Este Ajunul Crăciunului. Mihai se ocupă de împodobirea casei, Riana face curățenie, iar Robert pregătește fursecurile pentru Moș Crăciun. Ei au decis să îi colinde pe bunicii și verișorii din apropiere. Mama pregătește caltaboșul, chiftelele, salata și mielul pentru cina servită înaintea plecării în excursie.

Afară ninge ca-n povești. Ei lasă în urmă casa cea mare repetând colindele ce le vor fredona. Casa e învăluită în întuneric, doar beculețele roșii strălucesc pe balcon. Deodată, mergând pe alee, aud o bufnitură puternică. Toată familia aleargă spre casă. Intrând văd o siluetă roșie, plinuță și îmbujoară. Odată ce îi aude, aceasta fuge spre horn și dispare fără urmă. Sub brad se zăresc cadouri și ciocolate. Mihai a primit dulciuri, Riana un tricou, iar Robert jucării.

Cine credeți că era acea siluetă? Moș Crăciun? O pisică? Un câine? Moș Nicolae? Nu vom afla niciodată!

Titus Bâja, clasa a VI-a B

Așezați în fața sobei, Maria și Andrei o așteaptă pe mama lor ca să le citească o poveste de Crăciun.

- Mamă, vino repede să citești povestea!

- Vin repede, dar trebuie să scot fursecurile din cuptor!

După câteva minute, mama a venit lângă copii și a început să citească. Lui Andrei parcă îi apărea în față fiecare întâmplare din minunata carte. Povestea se numea „Crăiasa Zăpezii”. Era fascinantă și plină de aventură. Parcă el era băiețelul hipnotizat de marea Crăiasă și mergea după ea. Ajungând la palatul de gheață, el fusese pus să construiască un imens puzzle pe care Crăiasa nu reușise să îl rezolve de mult timp încoace.

Dintr-o dată, Andrei pierduse șirul întâmplărilor și se trezise că povestea se terminase. Băiatul din poveste ajunsese alături de iubirea lui și trăiseră fericiți împreună.

La sfârșit, copiii se culcară, dar Andrei încă se mai gândea la minunata poveste citită.

Gabriela Șpan, clasa a VI-a B



Grafică:

Ana Timofte, clasa a VII-a A



Concertul de Crăciun al orchestrei vieneze Johann Strauss Ensemble, sub bagheta lui Russel McGregor, ne-a apropiat de emoția pură. La rândul lor, copiii au dat glas, în narațiunile lor, unor „solouri”, interpretând, ca niște adevărați artiști, pe clapele alb-negre, propriile „partituri”.

Vis de Crăciun

Într-o zi senină și răcoroasă de decembrie, cu un cer înnorat și plumburiu și cu un soare timid ce de-abia se zărea printre nori, m-am trezit bucuros și plin de energie, încântat de intrarea în mult așteptata vacanță de iarnă și nerăbdător să întâmpin ziua nașterii Pruncului Sfânt.

Mă întrebam ce surpriză mă va aștepta sub bradul frumos împodobit, veșnic verde, și luminos precum o făclie. În surdină se auzeau colinde și din bucătărie răzbătea o mireasmă îmbietoare.

Dintr-odată, am auzit, ca prin vis, un sunet cristalin, precum un susur la început, tot mai clar și mai puternic mai apoi.

- Eu sunt cadoul tău! spuse o voce pătrunzătoare.

Am privit mai atent și în față mi se arătă legănându-se pe un covor fermecat, un pian alb strălucitor, cu o coada neagră precum o rândunică.

- Dar eu nu știu să te folosesc! Am spus eu. Și nici nu știu cum să învăț asta!

- Vin de pe tărâmurile îndepărtate și multe am văzut și am trăit! spuse mândru pianul.

Dacă mă iubești, îmi vei descifra taina. Am bucurat munții maiestuoși, cu piscuri semețe, i-am împlântat pentru a primi pe potecile lor vizitatori și a-i feri de furtuni și primejdii, cântându-le duios. Am însoțit apele reci și cristaline ale Dunării, din codrii deși până în delta nesfârșită, îngânând graiul animalelor întâlnite în cale-mi, împărțind cu ele bucurii și amărăciune, tinerețe și bătrânețe. Am văzut bogăție și sărăcie, am alinat cu glasul-mi durere și tristețe, am acompaniat cu vioașie reușite și împliniri. Am încântat auzul multor gingașe domnițe însoțindu-le pașii la primul bal din viață și susurându-le la urechi povești romantice.

Muzica și literatura la unison

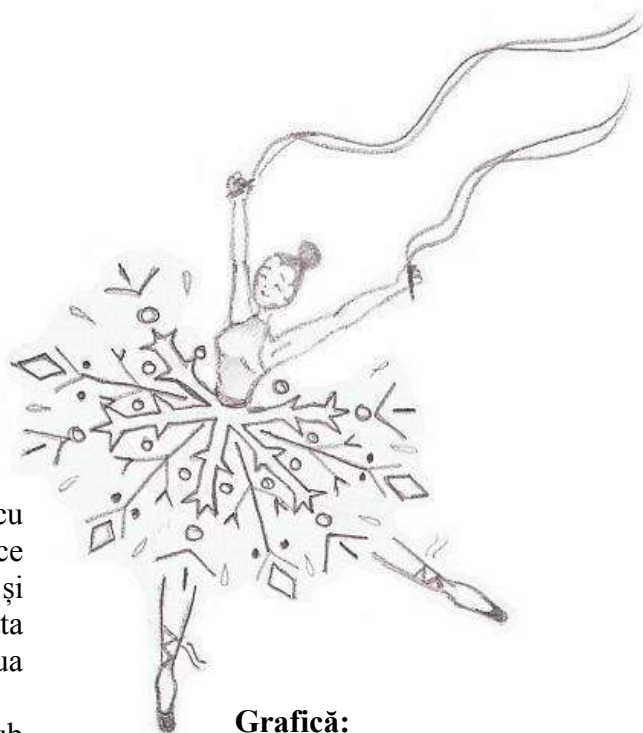

Grafică:

Ana Timofte, clasa a VII-a A

Am însoțit ostași în luptă, i-am încurajat în momentele grele, le-am insuflat curaj și voință, am alinat durerea părinților care și-au pierdut copiii în luptă.

- Aș vrea să te însoțesc în aventurile tale! am spus încântat. Mi-aș dori să te cunosc mai bine și să rămânem pe vecie prieteni! Tare mi-aș dori să trăiesc măcar o mică parte din ceea ce ai trăit și văzut tu!

- Cu încredere și bunătate, vei reuși! cântă duios pianul. Trebuie doar să îți dorești și să faci tot ceea ce poți tu mai bine și nimic nu îți va sta în cale!

Paul Anastase Luca, clasa a V-a B



Povestea pianului

Era o zi frumoasă de iarnă. Afară ninge cu fulgi mari. Totul în jur devenise alb. În casă, eu mă plictisiseam, așa că am decis să explorez podul.

Sus, în pod, totul era prăfuit. Se vedea că nu a mai urcat nimeni de mult timp. Peste tot erau cutii pline cu lucruri vechi, uitate. Am găsit fotografii vechi, o carte din care cădeau pagini și chiar și un aparat foto vechi. Într-un colț, lângă fereastră, stătea un pian vechi, plin de praf.

Când m-am apropiat, o voce blândă m-a întrebat șoptit:

- De ce ești aici?

M-am uitat în jur, dar nu am văzut pe nimeni:

- Sunt în față. Sunt pianul, m-a lămurit aceeași voce. Acum, îmi poți răspunde la întrebare?

Încă uimită, i-am explicat că doream să explorez podul.

- Deci nu ai venit să mă scoți de aici, a spus gânditor pianul.

- Dar cum ai ajuns aici sus?

- Pentru a-ți răspunde la întrebare, va trebui să asculți o poveste:

Pe vremea când fabricarea unui singur pian era o muncă de câțiva ani, am fost asamblat pentru aniversarea unei fete pe nume Ana, fiica unui mare boier. Am fost adus cu vaporul până la Dunăre, apoi cu trenul până în capitală, iar la final, cu căruța, până la viitoarea mea casă. Fetița a fost foarte încântată când m-a văzut. Avea foarte multă grijă de mine, iar cu timpul a învățat să își exprime trăirile prin muzică. Era o fetiță veselă și jucăușă, dar timidă. Nu avea prea mulți prieteni, fiindcă îi plăcea să citească foarte mult. La scurt timp de la venirea mea, mama Anei s-a îmbolnăvit și a murit. Ana a fost foarte tristă. Toată ziua plângea și cânta mereu cântecul preferat al mamei ei. Refuza să mănânce, hrănindu-se doar cu apă și cu pâine. Stătea închisă în camera ei, ieșind doar pentru a bea apă. Atunci am încercat să o încălzesc cu clapele mele, să-i absorb toată durerea, transformând-o în muzică.

Andreea Teleșpan, clasa a V-a B



Grafică:

Anda Denisov, clasa a VII-a A

Cu trecerea timpului, Ana a început să iasă din casă și, din când în când, mai cânta și melodii vesele. Totul părea că a revenit la normal, însă Ana nu mai era aceeași fetiță veselă ca altădată. Uneori, venea la mine în miez de noapte și, cu ochii plânși, cânta melodia preferată a mamei sale. Anii au trecut, iar inima Anei se refăcea încet. Fetița a crescut și a devenit o domnișoară frumoasă, dar nu m-a uitat. S-a căsătorit și m-a luat și pe mine cu ea, în noua ei casă. O vreme, totul a fost bine, până când Ana s-a îmbolnăvit. A fost ținută în pat multă vreme, în speranța că se va însănătoși. Starea ei s-a agravat și, simțind că nu mai are mult de trăit, a cerut să îi fiu adus în cameră. Într-o noapte, mult trecut după miezul nopții, Ana s-a ridicat din pat și a venit la mine. A început să cânte melodia pe care o știam atât de bine, melodie cântată mult timp după moartea mamei ei, cântec care transmitea durerea pierderii cuiva drag. I-am atenuat suferința cât am putut de mult, iar, după ultima notă, și-a lăsat capul pe clapele mele, dându-și ultima suflare. A fost găsită în aceeași dimineață de soțul ei. Acesta a fost atât de îndurerat de moartea ei, încât a dus toate obiectele ei în pod, unde au rămas până astăzi.

Am rămas mută de uimire. Tot ce am putut spune a fost:

- Îmi pare rău!

Însă pianul a devenit din nou fără viață. Încă eram înmărmurită când mama m-a chemat la masă.

Din acea zi, m-am gândit că nu este prea târziu să iau lecții de pian pentru a-mi putea exprima emoțiile mai bine, dar și pentru a readuce pianul la viață.



Vioara Stradivarius și tainele ei

Muzica a început să răsună. M-am cufundat într-o stare de liniște: eram numai eu și muzica. Priveam în gol, părându-mi-se că încăperea se strânge în jurul meu ca petalele unei flori. Am închis ochii și m-am pierdut într-un mozaic de trăiri. Vedeam o orchestră formată numai din violi. Și totuși, iată, una ce sună diferit și e nespuse de frumoasă: vioara Stradivarius. Sunetele ei îmi potoleau setea de armonie, ducându-mă în cu totul alt Univers, în alt timp.

Vedeam un băiețel, care nu avea mai mult de doisprezece ani, păzind oile. Vedeam și simțeam dorința lui de a zbura, de a se afunda în universul muzicii. Mai pe seară, când băiatul s-a întors acasă, îi văd pe părinții acestuia discutând în bucătărie și pe el fugind în camera lui. Observ că familia nu e bogată, deoarece locuia într-o casuță modestă. Vlad, căci așa am aflat ulterior că îl cheamă, deschise o cutie prăfuită în care se afla o vioară ce nu părea a fi în cea mai bună formă, însă băiatul se mulțumea cu ea.

A început să cânte. Muzica îmi inunda toate simțurile. Fix atunci, părinții au intrat în odaie. Erau cu ochii în lacrimi. Îl înscriseseră pe Vlad la un concurs de interpretare. Câștigătorul avea să cânte la o vioară Stradivarius, ceea ce pentru mulți era doar un vis, rareori devenind realitate. Pe lângă această oportunitate, norocosul primea și un premiu în bani, ceea ce le-ar fi fost de folos părinților lui Vlad, aceștia cheltuind ultimii bani pe vioara băiatului.

Concursul sosi, iar Vlad emoționat urcă pe scară. Începu să cânte și odată cu primele note a reușit să impresioneze juriul cu talentul său divin. Vlad câștigă, iar acum venise momentul pentru vioara Stradivarius.

Sunetele celeste ale violii urcau și coborau, vrăjind publicul. Însuși Vlad era cu ochii în lacrimi, simțind cum vioara îi șoptește: „Nu mai plânge și cântă!”

Așa am deschis ușa spre tainele violii Stradivarius și am descoperit un băiețel care își dedica viața violii, pentru care întâlnirea cu inefabila vioară Stradivarius a fost desăvârșită.

Povestea cavalului

Încă de când eram mai mică m-am pasionat muzica, în special instrumentele muzicale. Nu am neapărat un instrument muzical preferat, dar un loc important în sufletul meu îl ocupă un caval pe care l-am primit de la bunicii și care îmi transmite anumite emoții și mă întoarce în anii copilăriei mele petrecute la bunici.

Cavalul are o povestioară interesantă pentru că este de mult timp în familia mea.

Cu mulți ani în urmă, acest minunat instrument muzical a fost al străbunicului. De fiecare dată când avea timp, în special de sărbători, străbunicul scotea cavalul de la locul lui și le cânta rudelor și prietenilor bucurându-le sufletele, făcându-i parcă să nu se mai gândească la altceva.

După un timp, bunicii a primit cavalul. Ținând cont că locuiau în țară, bunicii prefera muzica populară.

Îmi aduc aminte că aproape în fiecare duminică eu și sora mea mergeam la bunici, ne așezam lângă bunicii și îl rugam să ne cânte. Ne cânta cu atâta pasiune, de aveam impresia că nu mai vedeam nimic în jurul nostru, teleportându-ne parcă într-o lume de basm.

În acest moment, instrumentul minunat păstrat de familia mea cu atâta drag a ajuns la mine, bunicii mi l-a oferit în dar să îl păstrez ca pe un obiect magic ce mi-a bucurat copilăria și care mi-a inspirat pasiunea pentru muzică și în special pentru instrumentele muzicale..

Grafică și text

Alexia Ciobănuț, clasa a V-a A

Paula Stoian, clasa a V-a A

Fluierașul fermecat



Era o zi frumoasă de iarnă. Din păcate, afară nu ninge, dar eu tot simțeam magia iernii. Rămăseseră după ninsoarea de ieri mormane uriașe de zăpadă care parcă se ridicau la cer.

Când să mă apropiu de ușă ca să ies în curte să mă joc cu ea, brusc, o melodie duioasă care se auzea din camera bunicului m-a făcut curioasă. Da, bunicul locuia cu noi în casă, la fel și bunica, dar acum ea își făcea plimbarea de dimineață

Să recunosc, sunt o fire foarte curioasă, așa că am urcat scările, apropiindu-mă de camera acestuia. Am deschis ușa încet, ca să nu îl sperii. Într-adevăr era bunicul care cânta la un fluieraș. El mi-a făcut semn să mă așez pe pat lângă el. A deschis gura parcă să-mi șoptească ceva și a început.

Mi-a spus că acest fluieraș era vrăjit, adus de dincolo de graniță. Am început să cred că bunicul o ia razna la auzul acestuia, totuși de la o vârstă nu mai gândesc clar, dar bunicul meu părea destul de sigur de asta. A mai spus că fluierașul spune povești celor cu inimă bună, celor care nu mint, celor care știu să prețuiască ceva drag, ceva care va rămâne în sufletul lor.

În momentul acela parcă o adiere ușoară m-a cuprins, încercând să-mi dau seama dacă visez sau nu. Nu prea credeam cele spuse, dar bunicul, fiind un om cu inimă bună, mi l-a dăruit spunând să am grijă de el, chiar dacă nu era din aur, însemna mult pentru el.

Am coborât în camera mea și m-am întins obosită pe pat. Acum chiar nu mai am chef să merg afară. Pentru mine, acest fluieraș era un mister. M-am cuibărit bine sub plapumă și am adormit. Nu prea mult a durat starea mea de bine și de liniște, că o melodie veselă m-a trezit.

Cu pleoapele greoaie și obosite mi-am deschis ochii. Nu am apucat să văd cine sau ce cânta, că am simțit că plutesc. Am privit mai bine și... Fluierașul se amuza în privința mea. În momentul în care el cânta eu mă ridicam, iar în cel care nici musca nu se auzea stăteam jos în patul meu. Nu era amuzant deloc, mai degrabă enervant.

Fără să fi spus ceva, fluierașul începu să-mi spună mii și mii de povești, unele mai deosebite ca altele. Unele cu dragoni și cei șapte neînfricați, altele cu porci, unele chiar cu animale de la grădina Zoo. Dintr-odată, s-a oprit și mi-a spus o poveste care s-a dovedit a fi pe placul meu. Și cam așa începea povestea: „Era o zi frumoasă de iarnă. Din păcate afară nu ninge, dar eu simțeam magia iernii...” Povestea continuă fără a se opri, când ajunse la o parte care povestea așa: „Fata nu știa că acel fluieraș vechi și uzat cum spusese ea era fermecat și vrăjit, ea nu știa că fluierașul spunea povești care aveau un loc în inima fiecărui copil, dar și adult care le asculta, nu știa că fluierașul ei provenea din moși strămoși, iar ea nu știa atâtea pe cât știa fluierașul. Mai ales că el s-a născut din apă, o apă care nu era obișnuită, o apă care avea memorie ca și acel fluieraș vrăjit, o memorie a poveștilor spuse de copii sau poate chiar de adulți. Toate acestea ajung în inima fluierașului fermecat.” Și așa se termină povestea.

În clipa aia m-am trezit cu durere în suflet că povestea nu durase mai mult și totuși, atunci am început să prețuiesc poveștile, pe acest fluieraș, chiar și pe bunicul meu pe care îl iubesc din suflet.

Și așa s-a dovedit a fi o zi plină de magie. Am constatat că lucrurile care ne fac fericiți, pe care le păstrăm în suflet, mai ales acelea spuse cu dragoste, alături de cei dragi pe care îi iubim. Mulți oameni spun că poveștile sunt doar pentru copii, dar aceste vorbe înșelătoare nu spun adevărul. Poveștile alină sufletul oricărui cititor sau ascultător, ele au o mică părțică în sufletul nostru și acolo vor rămâne pe veci. Poveștile sunt acelea care ne fac fericiți în momentele în care credem că orice s-ar întâmpla va fi un eșec sau o pierdere de timp, dar nu este așa, ele vor exista în inima noastră mereu.

Alexandra Ganea, clasa a V-a B



Eu și o trompetă

Într-o zi, când foșnetul frunzelor de toamnă acoperea forfota oamenilor grăbiți, mă plimbam pe străzile micului meu oraș pentru a ajunge acasă, după o zi de școală.

Ajungând la locuința mea, m-a surprins vizita unei doamne mai în vârstă. După ce am schimbat câteva vorbe cu ea și cu mama, am înțeles că aceasta este o prietenă bună a bunicii mele. Doamna avuse și o școală de muzică, unde obișnuia să cânte cu bunica mea. Aceasta ne făcuse o vizită, pentru a-mi dăruia o veche trompetă, poate neînsemnată pentru unii, dar importantă pentru bunica mea. După plecarea acelei doamne, am sunat-o pe bunica și i-am explicat detaliat tot ce s-a întâmplat. Aceasta m-a sfătuit cum să cânt ca acel instrument să elibereze bucurie, ca atunci când era al ei. M-au bucurat și m-au ambiționat spusele ei.

Trompeta aceea nu părea că o mai putea duce mult, dar după câteva încercări, mi-am dat seama că aceasta chiar este ca în descrierea bunicii. Mai încolo, am realizat că toate acele însemnări o făceau specială, din ele ieșeau povești de toate felurile. Sunetele, ritmurile parcă aveau să îți spună ceva, ceva magic. Notele atinse de ea răsunau peste tot. Bunica alesese bine această trompetă.

După ceva timp am creat chiar niște grupuri de sunete, versuri, li se spune melodii. Nu eram eu un mare muzician, dar nu cântam nici rău. Îmi plăcea sunetul ritmat al trompetei, dar începusem să fiu nesigură. Nu simțeam că lumea mă încuraja, ba din contră, nu înțelegeau legătura mea cu muzica. Pentru ceva timp am renunțat la poveștile notelor muzicale, la zâmbetul meu reflectat de strălucitoarea trompetă și la ritmurile vesele.

Viața a continuat, dar eu parcă stăteam pe loc. Mă tot gândeam la spusele bunicii, până când am început să mă gândesc că faptele sunt mai bune ca vorbele, și am luat instrumentul în mână și am cântat.

De atunci, acea trompetă mi-a spus poveștile și gândurile prin sunete pline de viață.

Anisia Oncioiu, clasa a V-a A

Mesaj din trecut

De îndată ce am luat chitara primită în dar de Crăciun, am simțit cum încerca să îmi spună ceva, deoarece vibra nerăbdătoare. Nu știam ce avea de gând să-mi spună, dar eram dornică să află, așa că am luat-o în mână și aceasta a început să îmi cânte povestea vieții ei.

Cândva, demult, într-o pădure luminată în totalitate de razele arzătoare ale soarelui, creștea un mic brăduț. A crescut acolo până când a ajuns un brad înalt și maiestuos. Într-o zi însă, un om a venit cu o drujbă, gata să taie copacul cel înalt. Acesta a fost doborât la pământ și legat de o barcă.

A călătorit ore în șir, neștiind ce îl așteaptă pe cealaltă parte a uscatului. Ostenit de atâta drum, bradul a adormit, cu razele soarelui, mângâindu-i crengile.

Când a deschis ochii, crengile lui dispăruseră și nu mai era nici pe departe la fel de înalt precum fusese înainte. Era numai o bucată de lemn întinsă pe o masă. Atunci a văzut un om care stătea cu un topor în mână. Acela era omul care îl luase din pădure și care îl făcuse să sufere atâta timp.

Omul a luat lemnul și l-a tăiat în mai multe bucăți, toate având forme ciudate. Bradul nu mai înțelegea nimic. Bucățile au fost lipite una de alta. Forma obținută a fost apoi pictată cu grijă de un artist talentat. După ce totul s-a terminat, omul a luat bucata de lemn în mână și a început să cânte. Felul în care corzile atingeau lemnul, era ca un masaj pentru bietul brad care acum avea o formă neînțeleasă.

- O voi numi „chitară”, spuse omul mândru de reușita lui.

Apoi chitara a fost luată și dusă într-un magazin, unde a așteptat o veșnicie până a fost cumpărată și făcută cadou.

- Au trecut mulți ani de atunci, iar acele zile de prelucrare mi s-au părut mai lungi decât anii, dar acum sunt aici, cu tine, și mă pot bucura de viața mea

Eram mirată de câte secrete putea ascunde o simplă chitară și aveam de gând să o prețuiesc în continuare.

Bianca Văcar, clasa a V-a A



Regatul Muzicii

În podul întunecat al casei nu se zărea nimic, doar un fir de lumină din lanterna mea care se zbătea să o împrăștie. Căutam cu înverșunare chitara veche pe care am primit-o de la bunica mea. Era o chitară magnifică, ce lucea în lumina razelor aurii ale soarelui, iar corzile ei scoteau sunete ca un murmur de apă.

După lungi căutări, am găsit husa prăfuită, cu caietul ros de vreme, cu paginile îngălbenite și cuvintele aproape șterse. În husă, cu un negru lucios, am găsit chitara. Deși stătuse atâta vreme închisă, strălucea la fel de tare ca atunci când am primit-o. Însă, corzile ei s-au prefăcut în arămiul frunzelor ruginite ale toamnei.

Am ieșit în curtea înflorită și plină de fluturi și albine. Am trecut podețul peste micul pârau cristalin și m-am așezat sub stejarul bătrân. Cu grijă, am scos chitara din husa ei cea veche. Delicat, mi-am plimbat degetele pe corzile ei. Am scos caietelelul îngălbenit și parcă cele câteva flori ale soarelui s-au întors mirate spre sursa galbenului palid. Am început să cânt, dar nu am schimbat două acorduri, când, deodată, corzile au început să se miște singure.

O melodie nostalgică umplu grădina. Purtată de undele cântecului am închis ochii, și atunci am auzit... Era o poveste. O poveste de demult cu doi copii care au pornit în căutarea Regatului Muzicii. Au trecut prin văi albastre ca cerul, munți înveșmântați în haine verzi cu pălării albe, au trecut prin spaima furtunilor și jocurilor de foc ale boltei cerești și vânturilor, prin oceane spumegând de furie, dorind să le înghită barca. Într-un final, au pășit pe pământul Regatului Muzicii. Au întâlnit regina lui, o doamnă elegantă, cu haine specifice secolului al nouăsprezecelea. A avea un zâmbet blajin pe chipul palid și ochi de sticlă. Părul i se revărsa în cascade castanii. Ea le șopti ceva copiilor...

Un strigăt ajunse la urechile mele. Era gata masa. Ceva tare îmi plesni mâna. Ochii mi s-au umplut de lacrimi. O coardă se rupsesse.

A doua zi am reparat coarda ruptă, dar nu am putut afla sfârșitul. Înlocuind firul de aramă al chitarei am distrus perfecțiunea poveștii, iar aceasta și-a pierdut magia vremurilor vechi, când zânele mai înzestrau cu povești instrumentele, apele și frunzele.

Karina Dragoman, clasa a V-a A

O prietenie ca-n povești

Azi e cea mai importantă zi a anului, pentru că e ziua mea de naștere. Bunicul mi-a dăruit chitara lui, cu care obișnuia să-mi cânte când eram mică. Mi-a spus că acea chitară avea peste o sută de ani și că o primise de la tatăl lui.

A doua zi, am luat chitara și m-am așezat pe marginea patului. Am atins ușor cu vârfurile degetelor corzile chitarei și notele au umplut camera. Însă chitara trebuia acordată. Deodată, o voce subțire și melodioasă se auzi:

- Nu mă mai răsuci! Mă doare! Ție ți-ar plăcea să te tragă cineva de păr?

Am rămas uimită. Nu știam dacă e un vis sau realitate. Speriată, am întrebat:

- Cine e? Cine vorbește?

- Eu, chitara! Nu înțeleg, de ce toată lumea mă tratează ca pe un obiect? Eu sunt o ființă sensibilă.

- Ești un obiect! Dar de ce vorbești?

- Bunicul tău nu ți-a spus povestea mea?

- Nu, nu mi-a spus-o.

- Atunci ascultă. Totul a început acum două sute de ani, când un lutier, faimos în acea vreme, m-a făurit pentru un prieten. A ales, cu grijă, arinul cel mai înalt și cu blândețe mi-a dat această formă. Am trecut prin mai multe întâmplări împreună, deoarece acestuia îi plăceau călătoriile. Cea mai importantă călătorie a fost în Mexic, unde am mers cu un vas mare, „Euphoria”. Acolo am ajuns în ziua unei sărbători importante: „Dia de los Muertos”. Toată lumea petrecea. De acolo am modelul unei linii verzi și uneia roșii în jurul corzilor, care simbolizează prietenia.

- Daria, Daria! Vino!

Era mama. Trebuia să merg la spectacol.

- La revedere! Sper să aflu cât mai multe despre tine.

Cu părere de rău am lăsat chitara pe pat, cu promisiunea că, la întoarcere, voi cânta melodiile mele preferate.

Daria Văduva, clasa a V-a A



Pigmenții, culorile și vopselele

Coordonator: prof. Raluca Filip

Pasionați de pictură încă din Preistorie, oamenii au făcut minunate desene în peșterile în care au trăit. Au folosit diferite minerale și elemente naturale pentru a crea culori precum negrul, maroul și roșul. Pentru negru pisau elemente bogate în carbon, predominant fiind folosit cărbunele, pentru maro măcinau elemente bogate în mangan și oxid de fier (rugină), iar pentru roșu și roșu-brun se foloseau roci cu conținut de fier mai ridicat.

În Antichitate, oamenii au început să-și decoreze casele, templele și locuințele cu picturi și desene. Probabil cunoașteți mormintele faraonilor din Valea Regilor ce erau pictate încă din timpul vieții suveranului. Ei au început să folosească ocrul (care conținea siliciu, aluminiu și oxid de fier) sau auripigmentul (un mineral de sulf și arsenic), din care, prin pisarea lui, se obținea vopseaua galbenă.

Majoritatea pigmentilor folosiți în antichitate erau obținuți din roci, care conțineau substanțe nocive, cum ar fi: realgarul, din care era obținut pigmentul roșu, conține arsenic, la fel ca și auripigmentul, mineralul de stibină, din care era obținut negrul, conține antimoniu, sau cezuritul, un compus al plumbului, și din care se obținea albul.

Astfel, sute de ani, oamenii și-au zugrăvit locuințele cu pigmenți otrăvitori ce îi îmbolnăveau. Au existat și culori obișnuite, din materiale neotrăvitoare, cum ar fi culoarea albastră obținută din lapislazuli (aluminiu, siliciu și sulf) și verdele rezultat din măcinarea minereului de malahit (compus al cuprului).



Surse de informare:

1. Winston, Robert - *Misterele chimiei*, București: Editura Litera, 2018;
2. Gray, Theodore - *Elementele. O prezentare vizuală a fiecărui atom cunoscut din univers*, București: Editura Litera, 2018;
3. <https://www.portal-info.ro/citate>

„Prin însăși firea sa omul este un artist. El caută să aducă pretutindeni în viața sa, într-un fel sau altul, frumosul”.

(Maxim Gorky)

Pigmenții din Evul Mediu erau obținuți fie din seva unor plante, fie prin pisarea minereurilor. O parte din culorile folosite în Evul Mediu erau obținute din aceleași minerale ca și în Antichitate, cu excepția albastrului care era rezultatul măcinării azuritului (cupru și carbon) și roșului obținut din cinabru numit și sulfură de mercur. El va fi folosit în perioada Renașterii de către pictori, dar din cauză că are în compoziție mercur, astăzi nu mai e folosit.

În Renaștere, pigmenții au început să fie realizați pe cale chimică, deci sintetizând diverse substanțe. Pe atunci, artiștii pictau tablouri cu otrăvitorul verde de arsenic, letalul galben de cadmiu, periculosul roșu de mercur și albastrul de cobalt. Dintre toate aceste culori sintetice cel mai toxic era verdele de arsenic, neștiindu-se cât e de otrăvitor.

În epoca modernă au început să se facă vopsele cu ingrediente, unele folosite și în zilele noastre. În această perioadă apar culorile strălucitoare având la bază rادیu radioactiv și sulfură de zinc. Radiul fiind un element foarte toxic și radioactiv, abia mai târziu s-a aflat cât de periculos era, așa că nu mai este folosit. În prezent se folosește aluminat de stronțiu sau tritriu pentru a da proprietatea de a străluci vopselurilor.

În zilele noastre vopselele conțin titan (pentru alb), silicați (pentru galben și portocaliu), seleniu (pentru roșu), compuși ai cuprului (pentru verde și albastrul) și cobalt (pentru mov, roz și albastru).

Paul Ioan Țiplic, clasa a V-a A



Lucrări realizate de elevi

Andreea Mateescu, clasa a VI-a B



Creații plastice



Cătălina Hălmăciu, clasa a V-a A



Daria Bozdog, clasa a VI-a B



Diana Iacob, clasa a VII-a A



Diana Iacob, clasa a VII-a A



Matei Ianul, clasa a V-a A



Daria Văduva, clasa a V-a A



Ioana Șulea, clasa a V-a A



Anda Denisov, clasa a VII-a A



Radu Pipernea, clasa a V-a A



Adriana Cichi, clasa a V-a A



Daria Marinescu, clasa a V-a A



Bianca Văcar, clasa a V-a A



Erasmus+ „Proiectul creatorilor de cultură prin filme”

Profesor coordonator: Daniela Bunea

Erasmus+ este programul prin care Uniunea Europeană sprijină în perioada 2014-2020 educația, formarea, tineretul și sportul în Europa. Obiectivele specifice urmărite de programul Erasmus+ în domeniul educației și al formării sunt: îmbunătățirea nivelului de competențe și de aptitudini-cheie, dezvoltarea unui spațiu european de învățare pe tot parcursul vieții, îmbunătățirea predării și a învățării limbilor străine și promovarea vastei diversități lingvistice a Uniunii Europene, precum și sensibilizarea cu privire la dimensiunea sa culturală. La sfârșitul celor 7 ani, Erasmus+ va fi oferit unui număr de peste 4 milioane de europeni posibilitatea de a studia, de a se forma, de a câștiga experiență profesională și de a participa la programe de voluntariat în alte țări. De asemenea, va fi susținut continuu eforturile de modernizare a sistemelor de educație, formare profesională și tineret.

Partenerii noștri: Istituto Comprensivo n°3 din Chieti, Italia - școală coordonatoare, 10 Piramatiko Dimotiko Sholio din Alexandroupolis, Grecia, Escola B1 PE Covão din Camara de Lobos, Portugalia, Nevsehir Halil Incekara Bilim Ve Sanat Merkezi din Nevsehir, Turcia, Zer Guilleries din Viladrau, Spania.

Pe parcursul unei săptămâni, între 25 și 29 noiembrie 2019, Școala B1 PE Covão din Câmara de Lobos, un oraș situat pe însorita insulă Madeira a Portugaliei, a găzduit elevi de 11 și 12 ani și profesioniști din educație din țările partenere.

Proiectul „CIAKI!” este unul dintre cele 4 parteneriate strategice europene aflate în derulare în acest moment în Colegiul Național „Gheorghe Lazăr” din Sibiu, toate aceste proiecte oferind elevilor implicați experiențe educaționale și multiculturală excepționale.

Următoarea întâlnire „CIAKI!” va avea loc în Chieti, Italia la începutul lunii februarie 2020.



Din experiențele noastre. Instantanee



Ateliere de lucru

Am învățat cum să facem o animație cu ajutorul unui calculator sau cu ajutorul unor materiale extrem de simple: o foaie de hârtie desenată și un băț.



Colegiul nostru este școală participantă la proiectul Erasmus+ intitulat „CIAK! – Cinema, International Animations and Kids! – Cinema, Animații Internaționale și Copii!”, care se desfășoară de-a lungul a doi ani, în perioada 7 octombrie 2019 – 6 octombrie 2021, și se adresează celor mai tineri elevi ai școlii noastre – colegii noștri din clasele a V-a și a VI-a. Vom învăța cu ajutorul filmelor artistice, de animație și documentare și vom realiza noi înșine filmulețe în limba engleză.

Ne-am numărat printre cei 5 lăzăriști de 11 și 12 ani care, însoțiți de 2 cadre didactice, au reprezentat cu cinste Sibiu la această primă întâlnire de proiect, din seria celor 6 programate a se desfășura în anii școlari 2019-2020 și 2020-2021.

Am participat la numeroase activități culturale, vizite de studiu, ateliere de lucru și seminarii legate de cinema și animație, toate în limba engleză. Am realizat, într-un timp relativ scurt, câteva mini-proiecte educaționale. Cele care ne-au plăcut nouă cel mai mult au fost atelierul de lucru despre istoria cinematografului și despre tehnica de animație denumită „stop cadru”.

Andreea și Claudia Teleşpan, clasa a V-a B

În cadrul proiectului Erasmus, am călătorit în Madeira, Funchal, o insulă colonizată de portughezi. Tema proiectului a fost „filmul” și pentru a învăța despre acesta, am vizitat mai multe ateliere de lucru, școli și, desigur, un muzeu.

Primul loc vizitat a fost muzeul unde am putut observa primele proiectoare care au existat și apoi o sală foarte mare de teatru. Grupul nostru a avut privilegiul de a afla ce se întâmplă în spatele scenei și am aflat ce rol are fiecare persoană. Știați că există un „sufleur” care are rolul de a șopti actorilor replicile, dacă aceștia le-au uitat? După muzeu, am vizitat un liceu din apropiere, unde am putut lua și prânzul.

A treia zi am participat la un atelier de lucru, unde am învățat cum se fac animațiile pe calculator, apoi ni s-a arătat cum putem să facem o animație cu ajutorul plastelinei. În apropierea atelierului era o sală de cinema unde elevii au aplicat lucrurile învățate la atelier.

În următoarea zi, am vizitat o școală primară cu clase de grădiniță. La școlară, copiii de nivel primar, ne-au pregătit un spectacol, apoi am fost într-un laborator IT unde am văzut cum se realizează o animație cu ajutorul unui băț și al unor desene pe un cerc. Tot în camera IT am învățat cum se realizează măștile personajelor din filme. Eu am avut șansa de a fi pictat în, „Jocker”.

Andrei Manolea, clasa a VI-a B



În culisele unei săli de spectacol



Primele aparate de proiecție



Animația în filmul documentar



Cum se realizează o mască
(filmul și personajul cu același nume - „Jocker”)



Întâlnire cu scriitoarea Liliana Ursu

„Fericită lumină”

Marți, 8 octombrie 2019, a avut loc la Librăria Humanitas din Sibiu, lansarea volumului de poezii „Fericita Lumină” a Liliane Ursu, una dintre cele mai importante voci lirice actuale, cu care Sibiul se mândrește în lume. Născută la Sibiu, Liliana Ursu ne-a oferit, în aprilie 2019, bucuria de a fi prezentă în școală noastră, impresionându-ne prin recitalul regal de poezie pe care l-a susținut la CDI și prin povestea de viață cu care ne-a umplut inimile. Ne-am bucurat să o revedem în Sibiul nostru drag, prezentarea cărții fiind realizată de Ioan Văcărescu, președintele Filialei Sibiu a Uniunii Scriitorilor. La invitația doamnei profesor Maria-Daniela Lorinczi, au participat la această lansare mai mulți elevi din școala noastră, din clasa a VI-a, a X-a și a XI-a: Maia Loloiu, Denisa Hantău, Georgiana-Daniela Muntean, Cristina Postolachi, Raluca Brezai și Raluca Ștefan.

Șansa de a asculta un recital liric desăvârșit, precum cel al Liliane Ursu, ne-a adus bucuria de a fi părtași la un eveniment cultural de neuitat. Mulțumim!

prof. dr. Daniela Pănăzan Lorinczi

La subsolul micii librării, cobor scările spiralate și multe scaune se află în fața mea. Sala se umple de oameni curioși, iar o doamnă veselă, cu bluză roșie ca trandafirul și pulover negru ca abanosul, urcă încetisor pe scenă. Cu mișcări lente, se așază pe scaunul confortabil. Era autoarea. Liliana Ursu.

Un sunet nesfârșit de aplauze răsună în urechile noastre. Se așterne liniștea. Doamna Liliana Ursu, cu glasul ei blând și puțin răgușit, întrerupe liniștea cu un salut, apoi continuă cu prezentarea cărții publicate recent. La auzul poeziilor, cuvintele păreau fermecate. Vorbe minunate am aflat din cartea cu poezii. Versurile au fost, sigur, scrise cu plăcere, inspirație și talent.

Timpul se opri. Doar vocea dulce a Doamnei făcea liniștea să se ascundă. Între coperte, cartea dezvăluia povești minunate. O imagine desenată de un băiețel de cinci ani, nepoțelul Doamnei, se așternea pe copertă. Era copcacul care rodea și mere și cireșe...

Urc scările spiralate. A fost o seară minunată de poezie, de Fericită Lumină!

Maia Loloiu, clasa a VI-a A



„O carte de poezie poate fi precum cafeaua abia râșnită și poate avea pe copertă: un zburător, un pod, o cascadă, un munte.”

În



G R Ă D I N A

Z I D U L

oglanda

D I N

L U M I N Ă



fluturilor



Și pașii m-au purtat pe urmele lui Gheorghe Lazăr

„Mireasma unui ...Loc ferit.

Poetii și aurarii”

Colegiul Național „Gheorghe Lazăr” din Sibiu a găzduit o întâlnire culturală de excepție cu poeta Liliana Ursu. Desfășurată sub egida 2019 - Anul cărții. Programul național „România citește”, întâlnirea a avut loc la Centrul de Documentare și Informare al Colegiului, într-un spațiu devenit neîncăpător, coordonator al programului fiind prof.dr. Daniela Pânăzan Lorinczi. Întâlnirea, denumită *Mireasma unui ...Loc ferit. Poetii și aurarii*, a fost organizată de Catedra de Limba și Literatura Română, iar invitați de onoare ai poetei Liliana Ursu au fost: președintele Filialei Sibiu a Uniunii Scriitorilor din România, Ioan Radu Văcărescu, doamna traducător Beatrice Ungar și poetul sibian Lorinczi Francisc-Mihai. La ora 11, poeta Liliana Ursu a fost primită oficial de domnul director al Colegiului, prof. dr. Negrea Octavian Gabriel, și de către cadrele didactice de Limba Română și de Limba Engleză, dimpreună cu inimoasa noastră colegă Marinela Rusu, responsabil CDI. Elevii și profesorii s-au bucurat apoi de un moment poetic cald, în care poezia și povestea scrierii acesteia s-au îngemănat într-o adevărată sărbătoare lirică. Consemnăm prezența la eveniment a domnului director prof. Ioan Popa, care a venit, împreună cu elevi, special din Apoldu de Jos (de unde era tatăl poetei), spațiu des evocat în lirica Liliane Ursu. De asemenea, poeta Casandra Ioan, profesor de engleză la Aiud, a ținut să fie prezentă această întâlnire-miracol pentru sibieni și să trăiască bucuria de a o cunoaște personal pe marea noastră poetă.

„Poezia este excedent de suflet”, spunea, la Colegiul Național „Gheorghe Lazăr”, Liliana Ursu, originară din Sibiu. Au fost clipe alese, care ne-au reamintit că unul dintre rosturile poeziei este acela de „a împrumuta frumusețe”. Sibiu a devenit, pentru câteva ore, un „loc ferit” (titlul unui volum publicat de Liliana Ursu), pentru că doar poezia mai poate să bucure inima omului cu un asemenea spațiu mental, „ferit” de neajunsurile și banalitățile cotidiene.

prof. dr. Daniela Pânăzan Lorinczi



“O carte de poezie poate fi precum o cheiță de la o grădină mult visată și poate avea dincolo de copertă o ușă la Împărăția Cerească ”

Scurtă biografie:

Născută la 11 iulie 1949 la Sibiu, Liliana Maria Ursu este poetă, prozatoare, eseistă și traducătoare. Realizator de emisiuni culturale la TVR și la Radiodifuziunea Română, profesor asociat la Facultatea de Limbă și Literatură Engleză a Universității din București, la University of Louisville, la Bucknell University, la Pennsylvania State University, este autoare a numeroase volume de poezie dintre care amintim: *Viața deasupra orașului*, *Piața Aurarilor* etc.

Premii și distincții: Premiul Societății Britanice de Poezie, Londra 1997, Ordinul Național Meritul Cultural în grad de Cavaler, nominalizată la Oxford Weidenfeld Prize și la Premiul Mondial pentru Poezie Mistică de la Madrid.

Poeziile sale au fost traduse în engleză, franceză, germană, suedeză, sârbă, italiană și au fost publicate în reviste internaționale de prestigiu precum *New Yorker*, *American Poetry Review*, *Oxford Poetry*, *Poetry Canada*, *World Poetry Today*, iar poeta a susținut conferințe și recitaluri de poezie la Londra, Paris, Lisabona, Atena, Viena, Stockholm, Amsterdam, iar în SUA la Harvard, Princeton, Bloomington, Berkely, Salisbury, Pacific University etc.

Este membră a Uniunii Scriitorilor din Romania - Filiala Sibiu.

Iulia Muntean, clasa a VIII-a B





Elevii clasei a VII-a A au avut parte de o oră cu totul neobișnuită. Într-o lume care se află într-o goană permanentă, întâlnirea cu 2 persoane nevăzătoare însoțite de câini-ghizi a fost ceva care ne-a provocat să ne oprim din alergare și să medităm la lucrurile cu adevărat importante în viață. Societatea modernă ne-a obișnuit să dorim mereu mai mult, să nu fim mulțumiți, ci mereu să vrem ceva nou, însă această experiență ne-a deschis ochii înspre o realitate la care nu ne-am gândit – cum ar fi să nu ne putem bucura de simțul văzului?! Astfel, cele două persoane nevăzătoare ne-au introdus în lumea lor, povestind cum decurge o zi din viața lor, cum percep lumea din jur și, cel mai important, bucuria și zâmbetul lor permanent, ne-a provocat să fim mulțumitori pentru simțuri, dar și să respectăm și să ajutăm aceste persoane deosebite.

Cine este Larisa Nechita?

A fost elevă a colegiului nostru. A urmat studiile de Limbi moderne aplicate și de Drept la Universitatea „Lucian Blaga” din Sibiu, precum și stagii de perfecționare la Université libre de Bruxelles și Università di Bologna.

S-a implicat în diverse activități de voluntariat (Festivalului Internațional de Teatru, prezentator radio). Și-a finalizat doctoratul la universitatea sibiană, și, în prezent, vorbește cinci limbi străine, este vice- președinte al Asociației Nevăzătorilor din România, Filiala Sibiu, este implicată în activități de voluntariat și reprezintă cu succes România în cadrul conferințelor organizate în toată lumea.

Iată cum s-a văzut această experiență prin ochii elevilor din clasa a VII-a A:

prof. Laura Brie

Eu îmi construiesc viitorul!

Coordonator: prof. Laura Brie

Doar o altă zi plictisitoare de școală ca toate celelalte. Dar este întotdeauna o rază de soare care să te scoată din rutină și să facă viața mai luminoasă, nu credeți?

După pauză avem engleză. Uneori mă întreb de ce nu suntem mai bine înzestrați de Dumnezeu, din moment ce toți încercăm să fim mai buni pe zi ce trece. De ce nu putem face mai mult decât să ne respectăm rutina, din nou și din nou, până înnebunim?!

Dintr-odată, clopoțelul a sunat și, imediat după aceea, profesoara ne-a spus că vom merge la biblioteca școlii pentru a face o lecție altfel. Când am ajuns, am fost surprinși de ceea ce am văzut. Două femei erau acolo, fiecare având un labrador lângă scaun.

Ceea ce m-a șocat era că niciuna nu putea să vadă. Veniseră în școala noastră pentru a discuta cu noi. După ce ne-am așezat, au început: cea mai tânără a vorbit cel mai mult și ceea ce m-a surprins a fost faptul că râdea mereu, chiar dacă nu putea vedea. Nu o deranja că este diferită, se bucura de viața așa cum e, chiar dacă era atât de greu pentru ea!

De atunci, am înțeles că fericirea este prezentă mereu în viețile noastre și tot ce trebuie să facem ca să ne bucurăm de ea este să fim fericiți cu ceea ce avem, precum doamnele acestea! **(Gabriela Sas)**



Văzul: cea mai importantă unealtă de orientare a omului și, după unii, cel mai important dintre toate simțurile. Cum ar fi să trăiești însă fără acest minunat privilegiu? Anul trecut, prin vizita a două doamne nevăzătoare, însoțite de câinii lor ghid, am aflat răspunsul la aceasta și la multe alte întrebări în acest sens.

Una dintre doamne fiind din Statele Unite, discuția s-a centrat în principal pe diferențele de mentalitate și infrastructură în legătură cu persoanele nevăzătoare. După ce s-a încheiat discuția, am încercat să intru (mental) în lumea acestor oameni. Când am făcut acest exercițiu, prima întrebare a fost: În general, oamenii spun „Vai, săracul/ săraca de el/ ea, e orb”, dar cât de mulți se gândesc realmente la cum decurge viața unei persoane cu deficiențe de vedere și cum pot, în mod direct să ajute? Cred că răspunsul la această întrebare depinde de originea culturală a persoanei întrebate. După cum au spus și cele două doamne, în Statele Unite copiii sunt educați de mici în legătură cu aceste dizabilități, dar și în legătură cu altele și se cultivă o mentalitate bazată mai puțin pe compătimire și mai mult pe acțiuni concrete care chiar vor ajuta persoanele cu acest tip de probleme. De exemplu, câinii-ghid sunt pentru persoanele nevăzătoare de multe ori oferii de asociații non-guvernamentale, atât în SUA, cât și în România, dar populația de câini-ghid din SUA este de aproximativ 5000, iar în România doar de 15.

Consider că este nevoie de o schimbare în infrastructură, cu binecunoscutele ei probleme, este nevoie și de o schimbare în mentalitatea românească blocată în secolul trecut. O viață mai bună pentru acești oameni depinde atât de cei din funcțiile de conducere, cât și de noi toți, dacă avem bunăvoința necesară. **(Ioan Buda)**



Întâlnirea cu o persoană nevăzătoare a fost o experiență cu adevărat inedită. Am avut șansa de a descoperi rutina cotidiană a unei studente și a câinelui ei de serviciu, de la cum se descurcă împreună în casă, până la activitățile în afara spațiului ei familiar. Într-un exercițiu intern, am încercat să mă pun în „pielea” ei și am constatat cât de „ostilă” este infrastructura curentă. Într-adevăr, avem semafoare sonorizate, pavaje tactile, etc., dar nu peste tot. Și nu doar acest lucru este insuficient, disponibilitatea și empatia de a ajuta o persoană cu dizabilități a oamenilor din jur este la fel de precară. După această experiență, am aflat realitatea acestor persoane ușor marginalizate de către societate. **(Tudor Popa)**

Se spune că majoritatea informațiilor legate de mediul înconjurător le primim prin văz. V-ați imaginat vreodată cum ar fi să nu puteți vedea culorile, formele, oamenii, peisajele care ne înconjoară? Ei bine asta este viața Larisei, cea care a fost invitată într-o zi să ne povestească despre cum arată o astfel de lume.

Larisa a venit împreună cu câinele ei ghid (la care voi reveni mai târziu) să explice cum se descurcă ea în viața de zi cu zi. Să presupunem că ea desfășoară activitățile zilnice specifice unui elev. Chiar acum apare prima întrebare: Cum se deplasează în casă fără să se lovească? Ei bine ea are în minte un fel de hartă a casei și a obiectelor din ea. De aceea este foarte important ca totul să fie la locul lui, deoarece, pentru ea, lucrurile sunt mai greu de găsit.

În momentul în care părăsește locuința, pe lângă memorie, mai este ajutată și de câinele său ghid. Acesta poate identifica obstacolele și o îndrumă pentru a parcurge mai ușor drumul. La unele semafoare din Sibiu putem auzi un țârăit (tuu, tuu, tuu), care este de fapt un semnal sonor care ajută persoanele cu impedimente de vedere să traverseze corect.

„Bine” poți spune: „Dar ei nu îi pare rău că nu poate face ce pot eu? Adică nu poate citi sau desena sau nu se poate uita la filme...”. Răspunsul ar fi că, din moment ce nu a încercat niciodată, nu au cum să îi lipsească. Este important de reținut, totuși, că pentru foarte multe dintre aceste lucruri există alternativă. Cititul este posibil cu ajutorul alfabetului Braille, ale cărui litere sunt, de fapt, puncte în relief aranjate în formațiuni specifice care pot fi simțite de către degete. În loc de filme există muzica. De asemenea, Larisa ne-a spus că pentru ca hainele ei să se asorteze are niște etichete speciale care pot spune culoarea și modelul hainei.

În concluzie, Larisa se poate descurca de obicei la fel de bine ca noi.

(Tudor Dan-Terian)



Eu doar inventez, apoi aștept ca omul să ajungă să aibă nevoie de ceea ce am inventat.

Buckminster Fuller



Concursurile la care am participat:

- *Concurs de roboți mobili - powered by Marquard*, ediția 2019 (Sibiu);
- *Concurs Robotec* - ediția 2019 (Timișoara);
- *Concurs de roboți mobili- powered by Marquard*, ediția 2020 (Sibiu);
- *Concurs Robotec* - ediția 2020 (Timișoara).

<http://subiecte.citatepedia.ro/despre.php?s=inventatori>

Mesaj către viitorii liceeni

Roboți mobili și concursuri pentru elevi

prof. Georgeta Preda

Un grup de elevi din clasa a XI-a I, participanți, anul trecut la finala din USA, dar și alți colegi de-ai lor, au participat la diverse concursuri de roboți mobili.

Numele elevilor este: Apolzan Eduard, Bărac Ovidiu, Bunaciu Ștefania, Cioban Darius, Faraon Eduard, Lupp Laurețiu, Ianc Octavian, Puștea Raluca, Ștefănescu Radu, Tănăsescu Darius, Teodoru Andrei și Matei Ioana.

Aceste concursuri se adresează studenților și elevilor pasionați de robotică și inteligență artificială, cu scopul de a-și aprofunda cunoștințele și a-și îmbunătăți abilitățile pentru crearea, programarea și testarea unui robot autonom, robot ce trebuie să respecte anumite reguli.

Toate concursurile s-au desfășurat în două sau mai multe runde, în care roboții construiți pe echipe s-au întrecut pe diferite trasee de viteză sau obstacole.

Numărul echipelor participante a fost în creștere de la un an la altul, echipe de elevi și echipe de studenți de la diverse facultăți tehnice din România, Serbia, Bulgaria, etc (Sibiu: 30 echipe în 2019, 40 echipe în 2020, Timișoara: 91 echipe în 2019, 110 echipe în 2020).

Elevii noștri au avut de asemenea ocazia să interacționeze direct cu Universitatea „Lucian Blaga” și Universitatea Politehnică din Timișoara, cu studenții și profesorii acestor facultăți; să viziteze laboratoare și campusul universitar.

Dar, cel mai important, au avut șansa de a vedea cum dobândirea experienței de programator se îmbină perfect cu socializarea cu oameni ce lucrează cu tehnologia.

prof. Georgeta Preda



Piesele folosite:

- un senzor de linie;
- două motoare cu reductor;
- un driver de motoare;
- un Arduino Nano;
- două roți;
- baterie de 400 m Ah;
- un șasiu (trebuie să fie confecționat de către elevi);
- cabluri de legătură.

Modalitate de construire:

Senzorul transmite valori către arduino, în funcție de poziția lui pe linie. Arduino folosește un cod care calculează viteza pe care trebuie să o primească motoarele pentru ca robotul să rămână pe linie, apoi transmite datele driverului care setează viteza motoarelor. Componentele trebuie să fie legate între ele într-o anumită ordine (precum în figura de mai jos) cât și la baterie pentru a putea funcționa.

Codul:

```
void setup(){
  delay(500);
  pinMode(13, OUTPUT);
  digitalWrite(13, HIGH);
  for (int i = 0; i < 400; i++) {
    qtra.calibrate();
  }
  digitalWrite(13, LOW);
  for (int i = 0; i < NUM_SENSORS; i++) {
    Serial.print(qtra.calibratedMinimumOn[i]); Serial.print(' '); }
  Serial.println();
  for (int i = 0; i < NUM_SENSORS; i++) {
    Serial.print(qtra.calibratedMaximumOn[i]); Serial.print(' '); }
  Serial.println(); Serial.println(); delay(1000);
  pinMode(MOTOR1_PIN1, OUTPUT);
  pinMode(MOTOR1_PIN2, OUTPUT);
  pinMode(MOTOR2_PIN1, OUTPUT);
  pinMode(MOTOR2_PIN2, OUTPUT);
  Serial.begin(9200);}

```

Partea de cod prezentată anterior calibrează senzorul pentru a detecta cu precizie linia, această etapă durând 10 secunde.

Reguli:

Dimensiunile ansamblului nu trebuie să depășească 20 de cm, greutatea maximă admisă este de 2 kg, iar robotul trebuie să completeze traseul în mod autonom. Învingătorii sunt cei care finalizează traseul în cel mai scurt timp.

Impresii despre concurs:

Participanții au două șanse să finalizeze cu succes traseul, pe parcursul a două runde. Între acestea, ei au posibilitatea de a aduce modificări robotului pentru a îmbunătăți rezultatul final. Concursul este foarte distractiv mai ales dacă participați împreună cu prietenii voștri. Experiența participării într-un astfel de concurs este ceea ce contează cel mai mult.

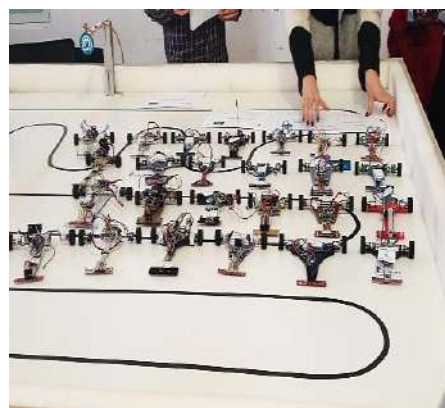

Variabile ce se schimbă pe parcursul funcționării robotului:

```
int poziție_referință;
int eroare_poziție;
int eroare_poziție_anterioară;
int derivativ;
int corecție_viteză;
int vitezăM1;
int vitezăM2;
```

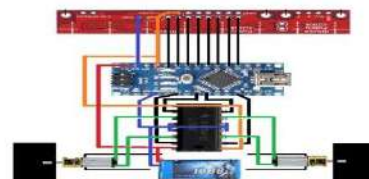

Variabile ce nu se schimbă pe parcursul funcționării robotului:

```
int Kp=7;
int Kd=35;
int viteză_croazieră=255;
```

Încercați și voi. Merită!!!

Ștefania Bunaciu și Laurențiu Lupp



Robotica

Un „joc” care ne ajută să ne dezvoltăm imaginația și abilitățile practice, un „joc” care ne ajută să înțelegem cum funcționează lucrurile din jurul nostru și cum putem folosi tehnologia pentru a ne ușura viața.

Este ceea ce facem noi, cei mai tineri elevi de gimnaziu, la clubul de robotică. Cu puțin ajutor, cunoștințe de matematică și de informatică, dar și foarte multă pasiune și curiozitate, am reușit în primul trimestru din acest an școlar să construim următoarele montaje:



De când am fost mic mi-am dorit să fiu inginer în robotică pentru că îmi plac roboții, programarea și matematica.

Deoarece sunt pasionat de acest domeniu, am vrut să particip la cercul de robotică organizat de domnul profesor Cojocaru Gabriel. Particip la aceste cursuri de la începutul clasei a V-a. Aici am învățat să construiesc un semafor cu un buzzer care emite un bipăit. Acest semafor este inteligent și foarte eficient. Posibil ca în viitor să îl întâlnim la fiecare intersecție din orașul nostru.

Schema de montaj

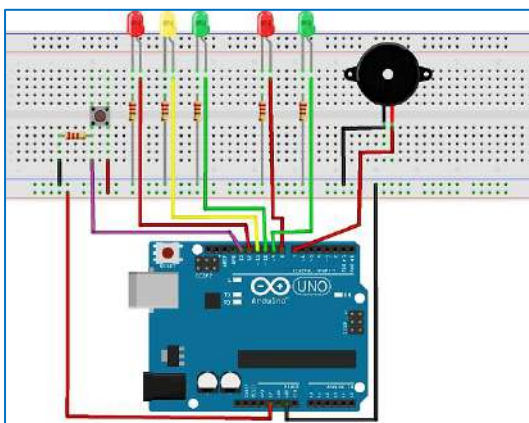

Ce este un buzzer?

- Este un dispozitiv micuț și negru care se conectează la placa breadboard. El produce un sunet care oferă ajutor persoanelor nevăzătoare atunci când doresc să treacă strada.

Preluăm ștafeta!

Cum programezi și construiești un semafor inteligent?

Coordonator:

prof. Gabriel Cojocaru

Materiale necesare:

Pentru a realiza acest montaj, am avut nevoie de mai multe componente:

- O plăcuță Arduino UNO pentru a pune în funcțiune placa breadboard;
- Fire colorate Tată-Tată pentru a conecta plăcuța Arduino cu placa breadboard;
- Un buzz pasiv de 5V pentru a produce un sunet care oferă ajutor celor nevăzători pentru a trece strada;
- Un buton pentru a pune în funcțiune led-urile;
- O placă breadboard pentru a conecta rezistențele;
- Buzzerul;
- Led-uri;
- Fire;
- Rezistențe pentru limitarea curentului led-urilor.

Produsul final

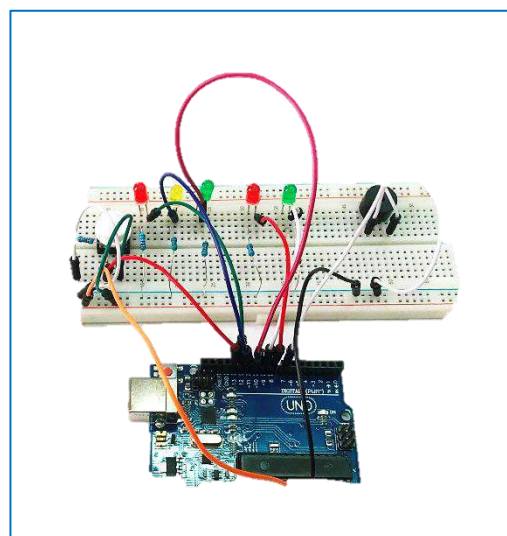

Andrei Mironescu, clasa a V-a B



Sonar pentru a determina distanța cu LCD

Coordonator:
prof. Gabriel Cojocaru

De ce am ales ca hobby robotica?

Mă numesc Spada Marco și am construit un dispozitiv care măsoară distanța până la un obstacol.

Interesul meu pentru robotică s-a născut dintr-o altă pasiune și anume joaca cu piesele Lego. Am fost mereu interesat de asamblarea pieselor însă parcă lipsea ceva atunci când acestea erau gata asamblate. Într-o zi, am participat la Noaptea Cercetătorilor și acolo am văzut că piesele Lego pe care le îndrăgeam puteau fi mobile și controlate de o telecomandă și executau comenzi pentru care erau programate. Atunci mi-am dat seama cu adevărat ce îmi doream să fac.

Ajungând elev la Colegiul Național „Gheorghe Lazăr”, am avut norocul să-l întâlnesc pe domnul profesor care, de altfel, îmi este și coordonator la robotică. Sub îndrumarea domnului profesor am realizat primul meu dispozitiv: sonar pentru a determina distanța cu LCD.



Pentru realizarea montajului am folosit: o plăcuță Arduino UNO, o placă breadboard pentru a conecta componentele, fire colorate Tată-Tată pentru a conecta plăcuța Arduino de plăcuța breadboard, un senzor ultrasonic, care măsoară distanța unui obiect aflat la o anumită distanță, un modul LCD care afișează distanța măsurată de senzorul ultrasonic.

Marco Spada, clasa a V-a B

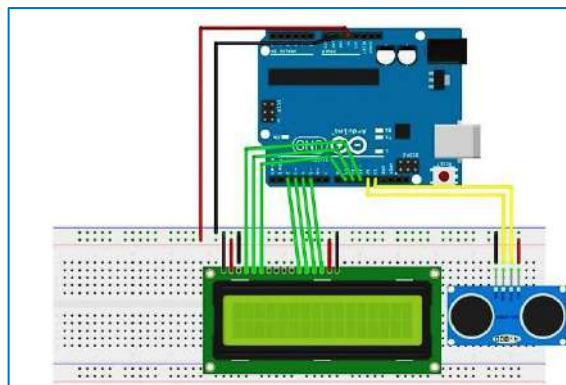

Schema de montaj

```
void loop() {
  long duration, distance;
  digitalWrite(trigPin, LOW);
  delayMicroseconds(2);
  digitalWrite(trigPin, HIGH);
  delayMicroseconds(10);
  digitalWrite(trigPin, LOW);
  duration = pulseIn(echoPin, HIGH);
  distance = (duration/2) / 29.1;
}
```

Secvență din codul de programare

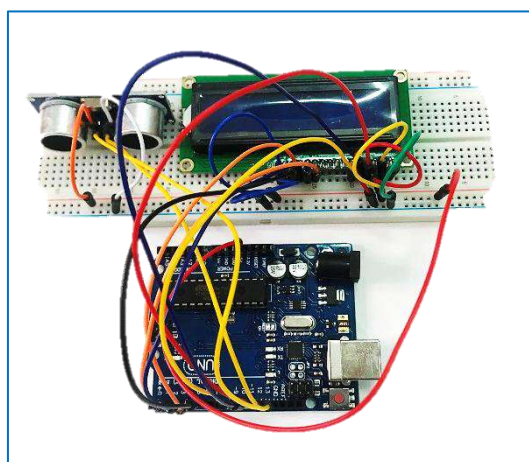

Produsul final





Spectacol de Crăciun, 2019
Corul elevilor de gimnaziu

- **De cât timp sunteți în învățământ? Ce alte experiențe ați acumulat înainte de Gheorge Lazăr?**

Do, re, mi, fa. De peste 30 de ani. Am lucrat în mai toate segmentele de învățământ: primar, gimnazial, profesional, liceal, special, superior artistic, militar.

- **Ce v-a determinat să practicați această meserie?**

Preșcolar fiind, am fost selecționat, în urma unor teste, pentru a studia muzica la Liceul de Artă din Sibiu. Am absolvit gimnaziul la această unitate școlară, iar după desfășurarea sa am finalizat cursurile liceale la Liceul Pedagogic din Sibiu – secția Artă. Am continuat studiile muzicale în învățământul superior în București, unde, mai târziu, am obținut titlul de doctor în muzică. După atâția ani de studiu am simțit că locul meu de activitate este școala, fiind încurajat, în acest sens, de mentorii, la rândul lor, profesori în Sibiu: Eugen Erzse, Florin Soare.

- **Cum vedeți sistemul de educație din perspectiva profesorului de la clasă?**

Activitatea școlară se desfășoară în condiții care încearcă să urmeze legislația națională din acest domeniu, însă uneori nu sunt suficiente doar știința și entuziasmul profesorului. Spre exemplu, la disciplina Educație Muzicală nu există, în general în școli, un spațiu special dotat cu mijloace și materiale specifice (aparaturi, instrumente muzicale, partituri). Și atunci profesorul improvizează. Dar trăiesc cu speranța că există posibilități de perfecționare a sistemului educațional românesc.

Interviu

Profesiune de credință

Profesorul meu (nostru) de muzică, Paul Mioreanu

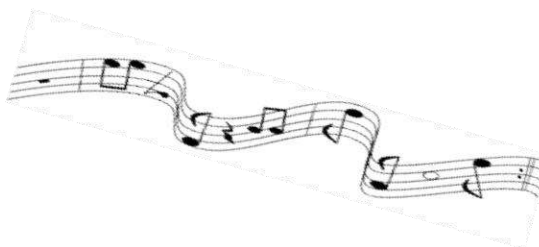

- **În ceea ce privește relația profesor-elev, ce ne-ați putea spune în privința generațiilor actuale?**

Este o întrebare interesantă! S-au schimbat destul de multe în ultimii 30 de ani, însă din punctul meu de vedere nu există modificări substanțiale în parteneriatul dascălului cu elevul. Eu colaborez cu elevii, sunt prietenul lor, iar muzica reprezintă un liant perfect pentru acestea.

- **Cum ajungeți să le atrageți atenția elevilor? Ce metode educaționale folosiți?**

Știi prea bine că la sosirea și la plecarea mea din clasă ne salutăm muzical (cântăm gama Do major). Unii copii au extins salutul și în școală sau pe stradă când ne întâlnim... Așa cum subliniez de multe ori în timpul orelor de curs, eu propun și îmi doresc ca puținul timp atribuit Educației Muzicale să fie plăcut, relaxant, distractiv și eficient. De aceea socotesc că ora de muzică trebuie să conțină puțină teorie și multă practică, bazată pe improvizație, joc, cântece și audiții muzicale. Niciodată nu dau teme pentru acasă (sunt destule la alte materii). Practica a demonstrat că prin astfel de metode educaționale elevii participă activ și cu plăcere la activitățile muzicale.



- **În prezent internetul câștigă teren în defavoarea cărților? Cum pot câștiga profesorii lupta cu tehnologia?**

Profesorul trebuie să se perfecționeze continuu pentru a ține pasul cu modernitatea. Un profesor modern este dirijorul instrumentelor create de tehnologie care acompaniază corul cărților.

- **Ce alte activități cu caracter muzical mai coordonați în colegiul nostru?**

În colegiu există două coruri, unul la gimnaziu și altul la liceu. Repertoriul acestor formații conține lucrări muzicale adecvate vârștelor elevilor, este divers, conținând cântece din repertoriul școlar, din folclorul național și internațional, piese de muzică ușoară. Unele cântece sunt acompaniate cu instrumente muzicale sau cu percuție corporală. Corurile au prezentat programe artistice în colegiu și în cadrul comunității locale.

- **Ce pasiuni aveți?**

Îmi plac florile, să le cultiv, să le îngrijesc, să le admir, să le dăruiesc. Sunt și meloterapeut, adică îi ajut pe cei care au nevoie de un anumit sprijin prin muzică pentru a li se ameliora anumite suferințe fizice sau psihice.

- **Ce le-ați sugera elevilor din colegiul nostru și în general tuturor copiilor cu referire la formarea lor ca oameni?**

Să învețe când este timpul de învățat, să se joace când este timpul de jucat, să asculte când trebuie să asculte și să arate tot ce știu după toate acestea. Sol, la, si, do.

Interviu realizat de : **Bratu Sonea Fabian**,
clasa a VI-a A



Spectacol "Gala Gheorghe Lazăr"



Programul artistic "Târgul Jucăriilor"
gimnaziu



Spectacol IPP
Universitatea "Lucian Blaga" Sibiu



Corală Marisiensis
Universitatea "Lucian Blaga" Sibiu





De ce este bine să păstrăm natura curată?

Pentru a ne putea bucura de o excursie reușită, de un aer curat, de mai multă sănătate, trebuie să păstrăm natura curată. Deoarece stăm tot mai mult închiși în casele noastre, uităm să privim în jur și să vedem cum arată pădurile și râurile noastre. Gândiți-vă ce mult vă bucurați să vă jucați afară când erați mai mici! Încercați să mergeți în aceleași locuri în care ați fost în trecut și vedeți dacă sunt diferențe.

Preocuparea mea pentru o natură curată a început în clasa a treia, când am participat împreună cu colegii mei și cu doamna învățătoare la un proiect de curățare a Pădurii Dumbrava de gunoaierele rămase în urma excursioniștilor. Am primit fiecare câte o pereche de mănuși și o mulțime de saci de gunoi. Ce pot să vă spun? În primii cinci sute de metri am găsit gunoaiere la tot pasul. Cu cât înaintam, numărul sacilor goi se micșora tot mai mult. Când a venit mașina cu remorcă după ei, am descoperit că nu este destul loc și a trebuit să folosim portbagajul. Abia atunci am realizat cât de mult poluăm.

Imaginați-vă cum o să fie peste zece ani dacă continuăm în acest mod. Vom purta măști de oxigen când vom ieși afară? Poate că soluția este la îndemâna noastră și „mai bine” începe cu noi.

Matei Ianul, clasa a V-a A

https://ro.wikipedia.org/wiki/Protec%9Bia_mediului

Un mediu curat începe cu tine

Ce sunt deșeurile?

Deșeurile sunt resturi materiale care, de obicei, nu mai pot fi refolosite. Majoritatea activităților umane produc deșeuri (plasticul fiind cel mai des întâlnit, dar și cel mai periculos).

Ce pot să fac eu?

- Să merg mai mult pe jos sau cu bicicleta și mai puțin cu mașina;
- Să cumpăr mai puține produse ambalate în plastic;
- Să plantez un copac sau o floare;
- Să cumpărăm alimente ambalate în pungi de hârtie etc.;
- Să nu lăsăm gunoaiere în urma noastră;
- Să ne încurajăm prietenii să ne urmeze exemplul.

Ce trebuie să știi?

Cum se clasifică plasticul?

Produsele din plastic au un simbol pe spate. Este format din trei săgeți puse una în continuarea celeilalte, iar înăuntru o cifră de la 1 la 7. El se numește RIC (Resin Identification Code) și conține informații privind materialul și modul în care poate fi reciclat.



Polietilenă Tereftalată - Cod găsit pe sticle, caserole, etc. Nu se refolosește!



Polietilenă de densitate mare - Cod găsit pe sticle de șampon, detergent, saci de gunoi, etc. Nu se refolosește!



Policlorura de vinil - Cod găsit pe furtunuri de apă, profile de ferestre, etc. Tipul acesta de plastic poate afecta ficatul și are potențial cancerigen.



Polietilenă de densitate mică - Cod găsit pe ambalaje, îmbrăcăminte etc.



Polipropilenă - Cod găsit pe pahare de plastic, dopuri etc. Este un plastic sigur.



Polistiren - Cod găsit pe obiectele de unică folosință etc. La temperaturi ridicate eliberează benzen.



Un popor care își amintește e un popor
care are viitor!

Octav Bibere



Udatul Ionilor

La început de an, în data de 7 ianuarie (Sfântul Ioan Botezătorul), în satul Tălmăcel din județul Sibiu are loc „Udatul Ionilor”. După săvârșirea Sfintei Liturghii, junii și sătenii se deplasează cu caii la pâraul Tălmăcel, împreună cu un car alegoric împodobit, care este tras de boi. Ajunși acolo se udă toți Ionii, începând cu preotul satului, continuând cu autoritățile locale și terminând cu locuitorii satului care poartă numele de Ioan. După acest moment se interpretează cântece populare și se dansează.

Mironosițele

Acest obicei se practică în satul Rod, de Paște. Obiceiul atrage atenția asupra scenei biblice în care mironosițele s-au dus la mormânt ca să ungă cu miresme trupul lui Iisus, dar nu au găsit decât giulgiurile și mahrama. Rolul de mironosițe nu poate fi interpretat de oricine, ci doar de fete cu vârsta cuprinsă între 7 și 12 ani, deoarece acestea semnifică puritatea. Obiceiul se desfășoară în biserică după slujba din noaptea Sfintelor Paști. Și băieții au roluri în această scenetă. Ei interpretează pe Iisus, pe înger și pe sutaș.

Tradiții și obiceiuri din județul Sibiu

Fabian Bratu-Sonea, clasa a VI –a A

Buzduganul de seceriș

În luna iulie a fiecărui an, la Cârța se sărbătorește “Buzduganul de Seceriș”. În fiecare an, este aleasă o gazdă pentru această sărbătoare. În dimineața unei zile prestabilite alaiul merge din centrul satului la pământul gazdei, cântând. Aici, bătrânii comunei îi învață pe tineri să taie spice și să lege snopi. La final femeile leagă snopi în formă de cruce, ca mai apoi să aranjeze crucele în formă de buzdugan. După acest moment se întorc în sat, formând un alai condus de două fete care poartă buzduganul. Aceștia sunt stropiți cu apă curată ca semn al prosperității, belșugului și sănătății.

Fuga Lolelor

Acest obicei se desfășoară în cetatea Agnitei, sub forma unei parade deschise de căpetenia breslei cizmarilor care este însoțită de doi copii, simbolizând îngerii păzitori. Urmează apoi breasla croitorilor, breasla blănarilor și breasla dogarilor. Apoi, fiecare breaslă prezintă spectatorilor meșteșuguri tradiționale. Defilarea se încheie cu intonarea Imnului Transilvaniei apoi lolele aleargă în grupuri pe străzi, pentru a alunga spiritele rele prin pocnete de bici și zgomotul tălăngilor. Dacă sunt recunoscute de trecători, acestea oferă drept recompensă câte o gogoasă.

Surse de informare:

<http://www.citatepedia.ro/>

<https://www.google.com/search>



Drumul de la joacă la performanță

Baschet... minut cu minut!



Începuturi

Am participat la primul meci de baschet, ca spectator, în urmă cu nouă ani. Am colecționat poze și semnături ale diversilor sportivi, iar la școală, la ora de sport, eram întodeauna bucuroasă să joc baschet. Mi-am dorit să merg la antrenamente, dar erau în timpul orelor, așa că mama mi-a promis că, începând cu clasa a V-a, o să mă înscrie la club.

Într-o seară, m-am întâlnit cu o colegă care m-a întrebat dacă nu doresc să mergem împreună la baschet. Eram în culmea fericirii! Așa a început primul meu antrenament la un club privat.

Câteva luni mai târziu, am început clasa a V-a și am realizat că mai am două colege care joacă baschet. Ne-am unit într-o echipă și am devenit de neînving, pe teren și în timpul liber. Suntem cele mai bune prietene.

Alicia Fleșeriu

Am început să fac sport din clasa a II-a. Într-o zi, doamna profesoară ne-a explicat care sunt regulile în jocul de baschet și a doua zi am încercat să punem în practică ce am învățat. Am repetat, am perseverat, oră cu oră, și, cu timpul, am ajuns să îndrăgesc acest sport. În primăvara următoare am hotărât că doresc să fac baschet de performanță și m-am înscris la CSS. Am fost primită cu brațele deschise, mi-am făcut o mulțime de prietene. Acum, formăm împreună o echipă.

Vă întrebați care este atmosfera?... colegialitate, bucurie, fericire și stare de bine.

Adina Săvoiu

De când mă știu, am practicat un sport. Între trei și cinci ani, am făcut balet. Apoi am început cursurile de înot, apoi tenis, dar la niciunul dintre aceste cursuri noi, copiii, nu eram luați în serios. Cred că problema principală era că mi se păreau foarte plictisitoare.

Aveam opt ani când mama s-a întâlnit cu un fost coleg de liceu, care era antrenor de baschet. Eram împreună și, văzând că eram înaltă pentru vârsta mea, m-a invitat să iau parte la un antrenament. În timp, a început să îmi placă foarte mult acest sport, mai ales că se joacă în echipă. La antrenamente, eram în grupă cu fete mai mari decât mine, am participat și la competiții. Totuși, diferența de vârstă se simțea, așa încât m-am mutat în echipa în care trebuia să fiu de la bun început.

Când am ajuns în clasa a V-a, am descoperit că am trei colege care sunt cu mine la baschet, așa că, am ajuns să ne împrietenim foarte repede.

Angelina Floricioiu

Viteză de reacție

Concentrare



Echilibru, forță, flexibilitate



Pentru că îmi plăceau jocurile în echipă, am decis să caut un sport care să fie potrivit cu ceea ce îmi doream. În vacanța de vară, am început să joc baschet la Alpha, unde am învățat „primii pași”, adică tactica. Am înțeles cum să joc mai bine și mi-a plăcut foarte mult.

Când am terminat clasa a IV-a și am devenit elevă la „Gheorghe Lazăr”, am descoperit că eram patru jucătoare, eu cu o prietenă mai veche la Clubul Alpha, alte două la CSS. Ne-am transferat la CSS. Acolo era o sală mai luminoasă, mai mare și, mai ales, acolo ne aveam una pe cealaltă. Așa am devenit prietene, colege de clasă și, mai ales, colege la baschet.

De doi ani, în fiecare zi de luni, miercuri și vineri, mergem împreună, pe jos, de la școală la antrenamente. În afară de faptul că am devenit prietene mult mai apropiate, mergem în cantonamente, la antrenamente și la concursuri.

Andreea Mateescu



Experiențe comune

Întâlnindu-ne de trei ori pe săptămână, la antrenamente, deși nu ne cunoșteam deloc, am început să vorbim și ne-am împrietenit datorită activităților comune. După câteva luni, am participat, ca echipă, la „Cupa Moș Crăciun” în Râmnicu Vâlcea, unde am ocupat locul al doilea.

Apoi, au urmat antrenamente mai intense, urmând participarea la Campionatul de Minibaschet de la Costinești. Sigur, drumul a fost foarte lung, obositor, dar foarte distractiv. După ce am ajuns, a doua zi, am intrat în formă cu câte două meciuri pe zi. Desigur, fiindcă eram la mare, mergeam aproape zilnic la plajă, unde ne distram pe cinste, iar seara ne relaxam în parcul de distracții. Acolo erau o mulțime de jocuri, fie de aruncat inele pe o sticlă de vin, fie aventuri în mașinuțe ciocnitoare, fie roata norocului etc. După asemenea seri urma și petrecerea din camere, care aproape că nu mai înceta. În final am ocupat locul 4.

După atâta distracție, am plecat într-un cantonament de pregătire fizică la Păltiniș. Aveam în jur de două antrenamente pe zi, iar în timpul liber, mergeam în drumeții, la Arena Platoș, la Arka Park și la Oncești, cu telescaunul, dar și la piscină. Miercuri seara, am aprins un foc de tabără și am mâncat o mulțime de bezele.

În prezent, jucăm în Campionatul U13 și sperăm să ajungem cât mai sus în clasament.

**Adina Săvoiu, Angelina Floricioiu,
Andreea Mateescu și Alicia Fleșeriu,**
clasa a VI-a B





Facebook avant la lettre

Umore à la Belle Époque în corespondența lui Horia Petra-Petrescu

bibliotecar **Marinela Rusu**
prof. **Mihaela Tomescu**

Pe parcursul a zece ani de funcționare, Centrul de Documentare și Informare a stabilit numeroase contacte cu Biblioteca Județeană ASTRA care ne-a oferit posibilitatea de a participa la o gamă largă de proiecte, de activități interesante dedicate lecturii, alături de parteneri din toată țara. În acest registru se înscrie și proiectul „Facebook avant la lettre. Umore à la Belle Époque în corespondența lui Horia Petra-Petrescu”.

Cine a fost Horia Petra-Petrescu?

A fost scriitor, publicist, diplomat, secretar al fondului de teatru și secretar literar al Asociațiunii ASTRA Sibiu, autorul primei teze de doctorat despre viața și opera lui Ion Luca Caragiale.

Expoziția „Facebook avant la lettre” conține reproduceri ale corespondenței purtate de Horia Petra-Petrescu cu foști colegi, prieteni și personalități culturale din România și din marile centre culturale europene din acea perioadă. Cele optzeci de cărți poștale (datate 1896-1937) sunt prezentate pentru prima dată publicului și reprezintă o sursă autentică de informații despre perioada la Belle Époque. Din imaginile prezentate, dar și din limbajul utilizat putem extrage date interesante, uneori amuzante despre geografia, istoria, arhitectura, literatura vremii, despre modul în care comunicau adolescenții în trecut. Astfel, elevii noștri au făcut o călătorie în timp, au conștientizat transformările pe care le-a cunoscut societatea umană în decursul unui secol, de la situația economică și politică la mijloacele de transport sau preocupările culturale ale elevilor și studenților români. Am călătorit împreună cu poștalionul, am scris caligrafic, cu peniță și cerneală, apoi am făcut trecerea în prezent, în lumea rachetelor, a sateliților, a trenurilor de mare viteză, în lumea internetului și a conexiunii globale.

bibliotecar: Marinela Rusu



Colecții speciale din patrimoniul Bibliotecii ASTRA



Am fost însoțiți în periplul nostru de doamnele profesoare **Mihaela Tomescu** (istorie) și **Marcela Ciobănuț** (limba română)



Impresiile colegilor voștri

O lecție specială de istorie

Am să vă povestesc despre lecția specială de istorie, care s-a desfășurat în Centrul de Documentare și Informare al școlii, alături de doamna profesoară de istorie, de doamna bibliotecară și nu în cele din urmă de doamna care a reprezentat Biblioteca Județeană Astra Sibiu și care ne-a prezentat mai multe detalii despre proiectul cu tema „Facebook avant la lettre”, de la care a pornit lecția.

Astfel, în prima parte, ca o introducere, ne-a vorbit despre „Bătălia Cărților” - un program dedicat lecturii pentru toate vârstele, organizat de către Biblioteca Județeană Astra Sibiu. Apoi, a continuat cu subiectul proiectului și expoziției „Facebook avant la lettre”, care, în primul rând, ne-a făcut să ne dăm seama cât de mult a evoluat omenirea într-un timp relativ scurt, deoarece am aflat cum, în urmă chiar cu mai puțin de 100 de ani, oamenii comunicau doar prin intermediul scrisorilor și al cărților poștale.

Citind paragrafe de pe unele cărți poștale expuse, am aflat faptul că între anii 1867-1914 Horia Petra-Petrescu s-a remarcat cel mai mult prin traducerea cărților în limba maghiară și germană. Am aflat și faptul că Ion Luca Caragiale s-a autoexilat din cauza politicii în Germania, unde l-a întâlnit pe Horia. De asemenea, am aflat și despre porecele pe care tinerii le foloseau când comunicau între ei. Astfel, într-una dintre cărțile poștale apărea porecla „Fucșilor”. În altă carte poștală întâlnim porecla pe care Horia i-a dat-o unui coleg - „Cloșca”. Mi-am dat însă seama că și între prieteni ei vorbeau foarte frumos și mai ales foarte politicos; chiar dacă foloseau și aceste porecle, ele nu erau urâte și nu jigneau.

Pe scurt, în această lecție am învățat multe lucruri noi, dar concluzia mea finală rămâne că lucrurile au evoluat foarte mult și această evoluție este reflectată chiar de titlul proiectului „Facebook avant la lettre” - de la scrisori și cărți poștale la Facebook.

Andreea Mateescu, clasa a VI-a B

Facebook avant la lettre

În această frumoasă zi de miercuri, în ora de istorie, am mers cu clasa la Centrul de Documentare și Informare. Acolo ne aștepta doamna Bianca, una dintre angajatele de la Biblioteca Județeană ASTRA Sibiu. Aceasta ne-a vorbit, în introducere, despre concursul organizat de Biblioteca Județeană ASTRA Sibiu cu numele „Bătălia cărților”, care constă în citirea a 10 cărți – toate premiate – pe parcursul a șase luni. Urmează apoi alegerea uneia dintre ele și realizarea rezumatului cărții respective. Cel mai bun rezumat trece mai departe la următoarele etape. Această performanță a reușit-o și unul dintre colegii mei actuali, Eduard Ilincescu, care a ajuns chiar la etapa națională organizată la Miercurea-Ciuc, unde a fost cel mai tânăr participant.

A urmat apoi partea cea mai importantă a activității denumită „Facebook avant la lettre”, care se referea la comunicarea prin cărți poștale și la vremea în care acest tip de comunicare se folosea, perioada denumită „La Belle Époque”. Aceasta a fost, din toate punctele de vedere, o perioadă prosperă pentru România.

Horia Petra-Petrescu s-a născut în „La Belle Époque”, la Brașov, în anul 1884. El a fost elev al Colegiului Național „Andrei Șaguna” din Brașov, unul dintre puținele colegii ale Transilvaniei în care s-a predat în limba română.

Pentru studii avansate el a plecat peste hotare, la Viena, la Budapesta și Leipzig. Cu foștii colegi comunica prin intermediul cărților poștale. Foloseau porecle, dar mult mai politicoase decât cele din zilele noastre (de exemplu „fucșilor”). La Leipzig a scris o teză de doctorat despre Ion Luca Caragiale.

A fost scriitor, diplomat și traducător în perioada interbelică.

S-a stins din viață în anul 1962, la vârsta de 78 de ani, în orașul Sibiu.

Daniel Pantiș, clasa a VI-a B



„Istoria este emulul timpului, depozit al acțiunilor, martor al trecutului, exemplu și înștiințare a prezentului, avertisment al viitorului”

Miguel de Cervantes

Imagina constituie o sursă istorică primară, uneori fiind unicul izvor de informații, martor al istoriei dintr-o anumită perioadă și dintr-un anumit spațiu istoric.

Ea reprezintă astfel un instrument important în predarea istoriei, fiind o cale deschisă către înțelegerea istoriei de către elevi. Imaginea are un impact deosebit asupra elevilor, ajutându-i să înțeleagă mai bine și mai clar evenimentele istorice.

În același timp, folosirea imaginii la clasă are o serie de alte avantaje.

De exemplu, mulți dintre elevi au memoria vizuală mai dezvoltată și drept urmare reținerea evenimentelor istorice se face mult mai ușor cu ajutorul imaginilor. Pe de altă parte, imaginile sunt cele care fac lecția mai atractivă, mai interesantă, mai captivantă, datorită acestora dispărând atmosfera monotona a prezentării în cuvinte. Totodată, cu ajutorul imaginilor, elevii înțeleg mai bine modificările pe care le-a cunoscut de-a lungul timpului un anumit spațiu, inclusiv sau mai ales, cel în care trăiesc ei în prezent.

Așadar, imaginile și, în general, mijloacele didactice vizuale, sunt cele mai importante în reținerea evenimentelor, fiind mult mai plăcute și mult mai apreciate de către elevi pentru că, așa cum ilustrează cunoscutul proverb chinezesc, „O imagine face cât o mie de cuvinte”.

prof. Mihaela Tomescu



„Istorie ilustrată-colecție de cărți poștale - intra muros” (extra muros – volumul al II-lea) este o altfel de istorie a Sibiului, scrisă de fostul elev al școlii noastre, domnul Ioan Dejugan.

Istoria în imagini

prof. Mihaela Tomescu

Informații inedite despre istoria Sibiului



Zeppelin
deasupra
Sibiului
(octombrie 1929)

- Zeppelinul a fost folosit de armata germană, în timpul Primului Război Mondial, pentru a bombarda orașele inamice: Londra, Paris (București - 1916). Din 1928 au fost folosite pentru zborurile transatlantice;
- La începutul secolului al XVIII-lea (1703), în Sibiu se practica decapitarea. Este cazul lui J. Harteneck, comite al sașilor în perioada 1691-1703, acuzat de trădare (era nevinovat). Strada Cetății a purtat până în anul 1872 numele Harteneck;
- Spațiul ocupat astăzi de restaurantul „La Turn” – a găzduit, o grădiniță în perioada interbelică și o școală elementară catolică în perioada 1862 – 1900;
- Primele colecții ale Muzeului de Istorie Naturală sunt două ierbare (31.000 exponate) donate de naturaliști sași;
- Martin Hochmeister a inaugurat în anul 1778 o tipografie și prima librărie din Sibiu;
- Primul teatru din țară – Sala Thalia (1787 - stil rococo);
- În anul 1895 a fost construită centrala electrică de la Valea Sadului și, începând cu anul 1905, sibienii au circulat cu tramvaiul electric;
- Prima atestare documentară a Sibiului – *Transilvania ecclesia Theutonicorum Ultrasilvanorum* (Vatican, 1191-1193).



Din istoria orașului nostru:

Stema Sibiului

Stema Sibiului este atestată din secolul al XIII-lea și este compusă dintr-un scut antic de culoare roșie, două sabii de argint încrucișate, care străpung o trinchetă foliată cu foi de nufăr și susțin o coroană foliată, de aur. Deasupra scutului se află o coroană murală cu șapte turnuri, de argint.

Ce semnifică aceste simboluri?

- Spadele încrucișate cu vârful în jos - luarea în posesie a pământului și hotărârea cetățenilor de a apăra municipiul și drepturile lor civice;
- Coroana foliată („corona regia”) - statutul de oraș liber;
- Smalțul roșu al scutului - autonomia locală constituțională;
- Trincheta foliată - solidaritatea civică;
- Coroana murală cu șapte turnuri - statutul de municipiu reședință de județ.

Strada Gheorghe Lazăr

În prima jumătate a secolului al XVIII-lea, strada Gheorghe Lazăr a purtat numele Leichentürgasse (strada Porțiței Morților).

Orașul nostru a fost lovit de mai multe valuri de epidemii de ciumă: 1706, 1710, 1718 și 1738, când, din cauza numărului mare de morți, orașul a fost închis. Pentru a evita trecerea convoaielor mortuare prin centrul orașului, a fost amenajată Poarta Leșurilor (intersecția străzii Gheorghe Lazăr cu Bulevardul Corneliu Coposu).

Denis Stănilă și Titus Bija, clasa a VI-a B

Primii cercetași români – Jamboreea Națională

Jamboreea (Olimpiada străjerească) era o reuniune/tabără a unor organizații de cercetași din mai multe țări.

Prima comunicare despre activitatea acestei asociații a fost realizată de către Gheorghe Murgoci într-o ședință a Asociației Sportive, în care s-a solicitat ca cercetașii din România să primescă denumirea de „panduri”.

În anul 1913, Gabriel Giurgea, profesor, secretar de cabinet al ministrului instrucțiunii - I.Gh.Duca, publică prima revistă denumită „Cercetașii”. Revista este trimisă școlilor din țară pentru a promova această activitate în rândul tinerilor.

În vara anului 1913, câțiva elevi de la Liceul „Gheorghe Lazăr” din București, formează, fără ajutorul adulților, primele patrule de cercetași, făcând excursii și activități specifice în Munții Bucegi.

Jamboreea Națională de la Sibiu

Știați că...?

- în perioada 5-30 iulie 1932, s-a desfășurat prima Jamboree Națională la Sibiu;
- la eveniment au luat parte 2500 de participanți (români și străini);
- jamboreea s-a desfășurat pe un platou din Dumbrava Sibiului (actual, locul face parte din Muzeul Astra);
- corturile au fost montate în spații destinate special diferitelor naționalități, iar diferențierea a fost realizată prin intermediul unor aranjamente speciale;
- activitățile cercetășești au inclus: campatul, excursiile, concursurile și alte activități specifice.

Ianis Faraon, Eduard Ilincescu și Robert Carpovici, clasa a VI-a A

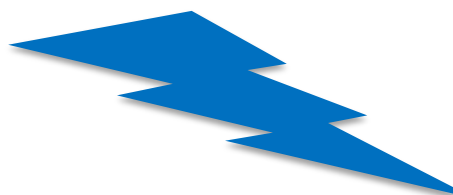



Noi vom construi viitorul!



Septembrie 2019. Începe un nou maraton prin lumea culturii, a științei, a tehnicii și a inovației. Ca în fiecare an, spațiile facultăților sibiene sunt luate cu asalt de sibieni, tineri și adulți, cu toții dornici de a cunoaște noile invenții ale concetățenilor vizionari, dar și comorile scoase la lumină din rafturile bibliotecilor sau din colecțiile pasionaților de istorie.

Oferta organizatorilor a fost, din nou, extrem de variată și interesantă. În funcție de preferințe, fiecare participant a putut trece pe lângă rafturile bunicii pentru a gusta și a afla cum se realizează produsele tradiționale, să descopere aplicațiile matematicii în astronomie, genetică sau tehnică, să înțeleagă cum este construit și cum funcționează un robot specializat (armată, medicină, construcții de mașini etc.), să descopere cum funcționează lumea vie, să facă o călătorie virtuală în jurul lumii sau în Univers etc.

La fel de incitante au fost concursurile de proiecte, eseuri sau desene la care tinerii noștri au participat cu mult entuziasm.

Peregrin prin lumea cunoașterii

Coordonator:

bibliotecar: Marinela Rusu

Noaptea Cercetătorilor, ne uimește în fiecare an cu ceva nou. Anul acesta am fost la mai multe facultăți, însă cea mai atractivă mi s-a părut Facultatea de Inginerie. Acolo erau roboței, structuri de mașini, biciclete care produc energie și multe altele. Cel mai mult m-a uimit un roboțel care lua piese pătrate și le așeza pe rânduri, fără probleme.

Mi se pare uimitor cum studenții pot programa roboței să facă atâtea lucruri!

Alicia Ioana Fleșeriu, clasa a VI-a B

În acest an, studenții ne-au pregătit o ediție interesantă, frumos organizată având o mulțime de activități de cercetat.

Mi-a plăcut cel mai mult la Facultatea de Medicină și la Biblioteca Universitară. Pentru cei care nu știu, cele două instituții funcționează în aceeași clădire. La etajul patru al bibliotecii, anul acesta, s-a organizat o expoziție despre istoria și evoluția mașinilor de scris. Am avut ocazia de a încerca și de a scrie câteva propoziții cu ea și mi-am dat seama cât de greu era în trecut să scrii o carte. Această activitate mi s-a părut interesantă și atractivă. Mi-au plăcut și mașinile. Erau diferite ca formă și culoare. Sunt foarte încântată că am avut ocazia să văd și să încerc să folosesc obiecte din trecut.

Adina Săvoiu, clasa a VI-a B

La Facultatea de Științe U.L.B.S au fost multe lucruri interesante de văzut, dar cea mai surprinzătoare dintre toate experimentele a fost o animație despre mișcarea moleculelor la diferite lumini (vegetală, animală). Domnul care ne-a arătat cum funcționează lumea microscopică, a știut să ne explice aceste fenomene pe înțelesul nostru. Prin urmare, ne-am dorit să aflăm mai multe lucruri despre molecule.

Sabin Teodorescu, clasa a VI-a B

**Bibliotecar,
Marinela Rusu**

La Cercul Militar am văzut multe lucruri interesante. Mi-a plăcut faptul că ni s-au prezentat multe arme și aparate de monitorizare a mișcării. Ofițerii de la Școala Militară ne-au învățat cum să acționăm în cazul în care găsim o grenadă reală. Am văzut cum funcționează pușca cu lunetă. Am participat și la un „joc”. Un soldat care încerca să ridice o dronă, dar nu reușea și drona se izbea de pereți.

Daria Bozdog, clasa a VI-a B

Anul acesta, la Noaptea Cercetătorilor am fost în multe locuri, dar cel mai interesant mi s-a părut la Facultatea de Litere și Arte.

Unul dintre standurile de la parterul clădirii, avea tematica – China, cultură și civilizație. Erau acolo mai multe doamne de naționalitate chineză. Știau limba chineză, dar cu noi vorbeau în engleză. Erau îmbrăcate în haine tradiționale chinezești. Acolo am putut să învățăm să scriem cuvinte în chineză și să jucăm jocuri tradiționale. Dacă doreai, puteai să înveți și să cânti la Guzheng (harpa specifică culturii asiatice).

A fost foarte frumos, cel puțin pentru mine. Aș vrea să merg și la anul, și sper să adauge și să ne învețe lucruri noi.

Angelina Floricioiu, clasa a VI-a B

Noaptea Cercetătorilor este o activitate extrașcolară interesantă, care ne ajută să alegem facultatea potrivită pentru fiecare dintre noi. Am reușit să înțelegem care este meseria potrivită pentru viitorul nostru.

Pe lângă activitățile de prezentare a facultăților, ne-am bucurat să luăm parte și la un experiment despre ceea ce înseamnă viteza la volan și ce se poate întâmpla în cazul unei frânări bruște. Este foarte important pentru șoferii în devenire să cunoască aceste lucruri.

Astfel, am înțeles că viteza ucide și că purtarea centurii este extrem de importantă. Poate să salveze o viață chiar și la 10 km/h.

Gabriela Sasu, clasa a VIII-a A

NOAPTEA



Învățăm lucruri noi



Cercetare



Imaginație

Inovație



Matematica din spatele trucurilor



Incursiune în civilizația chineză



CERCETĂTORILOR

Lucruri noi și interesante pe care le-am aflat la noaptea cercetătorilor:

- Structura ADN-ului poate fi descifrată cu ajutorul matematicii;
- Armata folosește roboți autonomi din punct de vedere energetic;
- Ce simți în cazul în care mașina în care călătorești este implicată într-un accident;
- Cum se produc obiectele din plastic;
- Cum funcționează un motor cu ardere internă;
- Cum realizezi un puzzle bi și tridimensional etc.



Noi suntem artizanii Străzii cu cărți !

Cum a decurs totul? A fost simplu să creăm posterele (desene /colaje/picturi) ce surprind în imagini mesajul unor cărți citite de noi, propuse în cadrul Atelierului de lectură și scriere creativă de către doamna profesoară Marcela Ciobănuț. Mai dificilă a fost partea cu expunerea lor la înălțime (sunt prinse pe sfori întinse dintr-un capăt în altul al holului din fața bibliotecii), ca niște zmeie ce poartă emoțiile micilor cititori și le duc mai departe peste timp, în eternitate. Privindu-le iar și iar, ni se par ca niște fluturi de lumină sau ca niște păsări cu penaj strălucitor ce au poposit în școala noastră, într-un Regat al lectorilor inocenți și entuziaști.

Anisia Oncioiu și Alexia Ciobănuț,
clasa a V-a A

Prin Regatul Zmeielor-cărți

Coordonator:
prof. dr. Marcela Ciobănuț

La o plimbare pe... Strada de Carte

Sub egida „Anul cărții în România”, Asociația Profesorilor de Limba și Literatura Română (Cluj), având ca parteneri Editura Art și revista „Ordinul Povestitorilor”, a inițiat Proiectul „Citește cu mine” ce s-a derulat în săptămâna 16-22 decembrie 2019, în mai multe școli din România. Am răspuns acestei provocări laudabile, printr-o serie de activități dedicate lecturii, implicând elevi din clasele a V-a și a VI-a. Aproximativ 120 de elevi au participat la aceste activități ale proiectului nostru numit „Strada de Carte”, sub deviza „Lectură bună, cititorule, oriunde te-ai afla!”



Cu și despre bucuria de a citi... la Librăria Humanitas



Impresii:

- „Humanitas” este un loc vrăjit în care îmi place să revin de fiecare dată.
(Paul Țiplic, clasa a V-a A)
- Am mai citit la Humanitas, dar de data aceasta, alături de colegi, a fost mai interesant decât mă așteptam.
(Andrei Țiplic, clasa a V-a A)
- Faptul că îmbinăm lectura cu activitățile ludice îmi place foarte mult.
(Bianca Văcar, clasa a V-a A)
- Știu că voi reveni în acest spațiu care îmi susține dorința de a citi.
(Karina Dragoman, clasa a V-a A)

Concluzii:

Cred că ne-am atins obiectivul principal, acela de a cultiva obiceiul elevilor pentru lectură, de a transforma lectura într-un stil de viață firesc, autentic și de normalitate. Dar, mai întâi de toate, considerăm că puterea exemplului este cea mai potrivită cale de învățare și de educare în relația complexă dintre adult și copil.

Ora de lectură s-a mutat la Librăria Humanitas, din centrul vechi al Sibiului, o librărie unde lectura se îmbină cu magia, și unde copiii se întâlnesc cu CARTEA. Această librărie este un loc primitiv și deschis, ca un spațiu magic în care librarul facilitează întâlnirea cititorului cu cartea și face ca această experiență să fie specială de fiecare dată. Poți savura un ceai, o cafea sau o ciocolată caldă, și te poți delecta cu câteva cărți (adică poți „testa”) care te ademenesc în jocul cuvintelor și, ușor-ușor, te contopești cu decorul. Aici poți (re)descoperi plăcerea pură de a răsfoi o carte în liniște, de a te întâlni cu persoane dragi și de a discuta despre cărți și despre film. Este o călătorie fascinantă, o eternă întoarcere în timp. Aici poți deveni personaj în propria carte, acesta fiind un loc de refugiu pentru cei ce caută și prețuiesc timpul de calitate.

Au trăit această experiență elevii claselor a V-a (60 de elevi, împărțiți în două mari grupuri), în data de 16 decembrie 2019, un prim grup de la ora 10 și, apoi cel de-al doilea de la ora 11. Pentru elevi a fost un alt tip de conexiune decât cel din sala de clasă, prin care se încurajează lectura și spiritul critic sau se facilitează dialogul cu autorul cărților selectate de noi. Au citit, pe roluri, fragmente din cartea lui Matei Vișniec, „Omul de zăpadă care voia să întâlnească soarele”, fiind cuprinși de o bucurie ingenuă, specifică vârstei. Au luat textul în stăpânire, asemenea unor actori conștienți de expresivitatea jocului. La final, cu aceeași efervescență, au „cotrobăit” neîngrădiți și fericiți printre rafturile pline cu cărți, bucurându-se de libertatea de a-și alege și de a-și cumpăra o carte. Sunt sigură că nimic nu va mai sta între ei și lectura acestei cărți pe care și-au ales-o singuri. Au aflat, așadar, că librăria nu este doar un spațiu comercial, ci și unul spiritual care încurajează cititul și socializarea în jurul cărților și al obiectelor frumoase.

prof. dr. Marcela Ciobănuț





Concursul Național de Discurs Public în Limba Engleză, cunoscut mai ales sub numele de **Public Speaking**, este organizat în fiecare an în școala noastră de ESU (English Speaking Union, adică Uniunea vorbitorilor de limba engleză) în colaborare cu Inspectoratul Școlar Județean Sibiu. Concursul se desfășoară pe mai multe etape, respectiv locală, județeană, regională, națională (semifinală și finală) și internațională. Etapa națională are loc la București, iar cea internațională la Londra.

Acest concurs propune elevilor să susțină mai întâi un discurs în limba engleză în fața publicului și a profesorilor din juriu, pe o temă dată, iar apoi să răspundă la câteva întrebări fără a relua pasaje din discursul lor inițial. Concursul se adresează elevilor cu vârsta între 12 și 20 de ani. Acesta este împărțit pe două secțiuni, categoria de vârstă 12-15 ani (discurs de 3 minute) și 16-20 ani (discurs de 5 minute). Elevii cu vârsta între 12 și 15 ani pot participa la concurs până la faza județeană, iar ceilalți până la cea internațională.

Tema de anul acesta 2019-2020 *Not everything that is faced can be changed, but nothing can be changed until it is faced* a fost o provocare atât pentru elevii de gimnaziu cât și pentru cei de liceu. Aceștia s-au descurcat minunat, elevii de gimnaziu luând premii și mențiuni atât la etapa locală cât și la cea județeană, iar elevii de liceu calificându-se la semifinala etapei naționale, obținând premii care atestă munca lor susținută și implicarea lor în acest concurs.

Concurs de oratorie Public Speaking Competition

Coordonator gimnaziu: **prof. Marinela Onițiu**

Premii și mențiuni etapa locală:
Categorii 12-15 ani:

Locul I

- Chițoiu Maria - The power we all have
- Hunyadi Karina - Teenage life
- Șușu Adelina Miriam - If you try, you win

Locul II

- Ardelean Andreea - The neverending fight
- Damian Mihai - Facing your problems
- Hodoș Răzvan - Facing your problems

Locul III

- Mirișan Mara - Face it or you'll never make it
- Stancu Cristina - Be your own change
- Vlad Andreea - Stand up for yourself

Mențiuni

- Ciontea Darien - Stop running away
- Fîrtat Andreea - Facing life
- Mesaroșiu Miruna - Life has no instruction manual
- Nedelea Andreea - Facing reality
- Popescu Ana - Facing your fears
- Postolachi Cristina - Fear-an obstacle to progress
- Sîrbu Victor Adrian - The change
- Stoica Diandra-Maria - Eating disorders

Premii și mențiuni etapajudețeană:
Categorii 12-15 ani:

Locul I

- **Mesaroșiu Miruna** - Life has no instruction manual

Locul II

- **Hunyadi Karina** - Teenage life
- **Ardelean Andreea** - The neverending fight
- **Vlad Andreea Maria** - Stand up for yourself

Mențiuni

- **Șușu Adelina Miriam** - If you try, you win

Felicitări tuturor participanților!



Etapa semifinală (16-20 ani) are de anul acesta un nou format: elevii și-au înregistrat discursurile care urmează a fi evaluate de o comisie stabilită de către organizatorul principal, formată din profesori cu experiență în jurizarea Public Speaking, totul derulându-se online/virtual. Premiile și calificările la etapa următoare vor fi anunțate până în data de 14 martie 2020 când are loc finala concursului la București, de data aceasta față-în-față. Înregistrarea discursurilor a fost o noutate și o adevărată provocare pentru unii elevi, aceștia dovedind astfel că pot face față oricărei situații, dezvoltând abilități care o să-i ajute cu siguranță în viața reală. Felicitări tuturor!

prof. Marinela Onițiu



Impresiile elevilor noștri:

Concursurile școlare obișnuiesc să ne pună la încercare, să ne ambiționeze să ajungem la cea mai bună versiune a noastră. Concursul "Public Speaking" a fost o experiență specială. Tinerii din „generația tehnologiei” încă au temeri atunci când trebuie să vorbească în fața unei audiențe. Lipsa de încredere, teama de a nu greși sau de a fi contraziși sunt mult prea des întâlnite.

Concursul "Public Speaking" ne ajută să trecem peste aceste bariere.

Georgiana Muntean

Pentru mai multe informații, vizitați site-ul oficial: <http://www.esu.ro>

The change

This quote by James Baldwin speaks very powerfully to anyone. My analysis of this quote is if you have a problem you will never be able to fix it until you're willing to face it.

I think everyone, at least once in their life, was bullied by either his classmates, work colleagues or even his family and couldn't stand up for themselves because they had been taught that they were either too small or too weak. It can be scary to even try to stand up for yourself and that's why a lot of people just try to ignore them and hope that at some point they'll get bored. But when did this happen? Never! They just continued until you came up to them and told them to stop and what happened? They suddenly stopped.

Let me give you another example: Bill Gates. I think all of us know who he is. He and his wife spent hundreds if not thousands, millions of dollars to make the world a better place and in a lot of cases they didn't help at all.

I've realized that if one attempts to make the world a better place, even with all one's effort, the world may still not be guaranteed to be fixed. However, attempting to make changes, even if there is no change, is better than not trying at all.

In conclusion, whatever your fears are, they cannot begin to change unless you are willing to start to move towards, rather than run away from, them.

Victor Adrian Sîrbu, clasa aVII-a B



Not everything that is faced



can be changed,



but nothing can
be changed



until it is faced

If you try, you win

Hello, my name is Miriam and the title of my speech is: "If you try, you win".

"Not everything that is faced can be changed, but nothing can be changed until it is faced", what does that really mean? Well, I am going to explain this today. First, I wanted to ask you a question: have you ever done something crazy or dangerous? If you had, you might ask yourself if there are any risks in doing this. You don't know what will happen but when you face that "dangerous situation," you can change your life or maybe your friends' lives. What are you waiting for? But what if you are too scared? What if you are too scared to face your own problems or a dangerous situation? Will you know what was going to happen? I'll tell you the answer: NO.

"If not me, who? If not now, when?" You might regret a few things but some of them are really worth doing.

I'll give you an example: Samantha is a poor young woman. She was offered a job as a policewoman but she didn't accept it. Because she didn't accept the job, she is still poor and unhealthy. Nothing changed because she didn't face it. Let's imagine that Samantha accepted the job. She would be rich. She would have a house, food and maybe a car. She risked and her life suddenly changed.

What would you choose? Being brave or being the same boring person every day? I prefer the first one.

I've learnt something new today. If you do something, your life can change. On the other hand, if you do nothing, nothing will change. Let's talk about the first one. You might ask yourself: why, why should I risk it all? Well, it is something that you've thought about for a long time and then, you know that it is the right decision.

I totally agree with James Baldwin and I think that more people should know about this quote because I find it inspiring for me, for you, for people like Samantha and for people from all over the world.

Thank you for your attention!

Adelina Miriam Șuşu, clasa a VII-a B





Despre Consiliul elevilor din Colegiul Național „Gheorghe Lazăr”

- funcționează pe baza unui regulament propriu;
- are rol consultativ în deciziile administrative și educaționale, la solicitarea conducerii;
- are rol de decizie pe anumite probleme stabilite de conducere: anumite activități extrașcolare, concursul „Clasa mea” etc.

Cele mai importante activități ale Consiliului elevilor în anul școlar curent

- organizarea și desfășurarea concursului Cea mai frumoasă clasă de Crăciun - „X-Mas X-citement”;
- elaborarea de propuneri de activități pentru programul „Școala altfel”;
- acțiuni de voluntariat în comunitate;
- implicarea în ocuparea timpului liber (participare la spectacole, alte manifestări organizate în Sibiu);
- „Cupidon’s Box” - Valentine Day;
- „Pe urmele succesului cu Ștefana Suciș”;
- activități cu scop caritabil.

Ce înseamnă cu adevărat Consiliul Elevilor?

Echipa noastră stă în spatele activităților educative sau de divertisment propuse elevilor din colegiul nostru. Noi reprezentăm VOCEA elevilor.

Din fericire, eu am descoperit bucuria și mândria de a face parte din Consiliul Elevilor anul trecut. Bazarul caritabil organizat pentru colega noastră, Larisa, este unul dintre cele mai mari proiecte ale consiliului de până acum. Am reușit ÎMPREUNĂ. Ne-am mobilizat cu mic, cu mare și am reușit să facem un lucru de care suntem cu toții mândri. Dar la ce ne pricepem noi mai bine decât la a fi Super-Lăzăriști, la a fi uniți și la bine, dar și la greu?

Bratu Teodora, clasa a XI-a F

Angajament și implicare Consiliul elevilor din CNGL



Impresii și mesaje:

Eu cred că bazarul a fost un succes pentru că s-au implicat foarte mulți elevi. Am fost bucuroasă că am putut să o ajutăm pe Larisa să se facă bine și m-a surprins faptul că au venit foarte mulți oameni din afara școlii și ne-au cumpărat produsele.

Ne-am bucurat când am aflat că faci progrese, Larisa. Suntem alături de tine și sperăm să te întorci printre noi în cel mai scurt timp.

Anda Bodea

Organizarea bazarului a fost o idee foarte bună. Nu doar că s-a strâns o sumă mare de bani, dar a fost și pentru noi o oportunitate de a ne mobiliza, de a lucra în echipe și de a demonstra că putem face împreună lucruri frumoase. M-am simțit foarte bine.

Sper ca Larisa să se întoarcă cât mai repede la școală. Tuturor ne este dor de ea și îi simțim lipsa la orele în care ea răspundea mereu.

Alessia Cotârlea

..După ce ni s-a terminat „tura”, ne-am gândit că ar fi o idee bună să mergem în centrul orașului să vindem brișele și biscuiții care ne-au mai rămas. Oamenii au fost foarte darnici. Mulți dintre ei au donat sau au cumpărat produse pentru că le-a plăcut foarte mult ideea.

La început eram doar eu și colegele mele, dar ceea ce m-a făcut foarte fericită, a fost faptul că exemplul nostru a fost urmat de tot mai mulți copii.

Aș vrea doar să spun că această activitate a fost un mare succes și îmi doresc ca Larisa să urmeze tratamentul, să se facă cât mai curând bine și să se întoarcă la școală.

Alexandra Marian





Larisa Gal a primit darul divin de a putea inventa lumi, cu o larghețe rară. Și-a asumat misiunea cu o tenacitate uimitoare pentru un copil, a visat și a creat neconținut. Din întretăieri de gânduri și din joaca cu vorbele s-au configurat universuri în care ea ne-a atras pe toți. Încercări timide, gânduri profunde, întrebări existențiale, naivități, toate și-au găsit loc în textele Larisei și le iubea în mod egal, fiecare și toate la un loc fiind sufletul ei. Vrăjitoare, rășuște, dragoni, familie, brazi, străzi nostime, toate trăiesc în armonie în poeziile și prozele ei.

Volumul reunește frânturi din lumile Larisei pe care ni le-a dezvăluit în acești 2 ani de visare perpetuă. L-am intitulat „Aș putea împlânzi iernile...”, fără a-i putea cere permisiunea, dar cu convingerea că în plan subtil a acordat-o. Simt că acum, dincolo de granițele tăcerii, ia naștere o nouă poveste, o nouă lume de care ne vom bucura mai târziu.

prof. Corina Ciobotă

Dragă Larisa,

Chiar dacă nu am fost foarte apropiate, adevărul este că mereu te-am apreciat. Mereu știai răspunsurile la orice întrebare. Erăi ca o cărticică care avea răspunsul pentru orice incertitudine. Știu că, uneori colegii erau răi, dar ai știut întotdeauna cum să procedezi și ai dovedit că ești puternică.

Cînd am auzit că începi să faci progrese am fost foarte bucuroasă. Mereu mi se făcea pielea de găină când auzeam numele tău, când mama îmi spunea: „Uite-o pe Larisa, cât de mult a progresat”, pentru că știam Larisa, tu, ești o luptătoare. Ne-ai demonstrat că și după o astfel de lovitură te poți ridica în forță!

Larisa, să te faci bine și să ne vedem curînd!

Cu drag,
Alexandra Marian



Bazarul organizat de Crăciun a fost o experiență extraordinară pentru noi, elevii clasei a VII-a B, pentru că am avut șansa de a demonstra că putem fi uniți, am avut ocazia de a lucra împreună, de a ne implica și a ne focaliza atenția pentru a face o faptă bună. Sper ca Larisa să fie fericită când va afla cât de mult o susținem cu toții. Cred că îi simțim cu toții lipsa. Era sora noastră.

Larisa, sper să te faci bine cât mai repede! Ne este dor de tine!

Mara Cloțan

Eu cred că bazarul a fost foarte bine organizat. Toți elevii s-au implicat și s-au străduit să iasă totul bine. Și mă bucur mult că am putut să ajut o colegă dragă nouă.

Sunt impresionată de faptul că am văzut atât de mulți oameni, mai mulți decât mi-aș fi putut imagina. Atât de multă lume a fost impresionată de cazul colegii noastre și acest fapt a ajutat foarte mult.

Suntem alături de tine orice ar fi și ne bucurăm că faci progrese!

Diana Stavropol



Pentru mine bazarul organizat pentru Larisa ne arată cât de mult contează ea pentru noi și cât de mult ne dorim să se facă bine și să aibă parte de o copilărie minunată, la fel ca ea. Sunt sigură că toată lumea se roagă să vii acasă, Larisa. Suntem alături de tine mereu.

Andreea Munteanu

A
N
G
A
J
A
M
E
N
T
Ș
I

A acțiunea „Să o aducem pe Larisa înapoi la școală” a fost cu adevărat o lecție pentru toată lumea, inclusiv pentru noi, cei care trăim în casa lui Gheorghe Lazăr. Este greu de descris în cuvinte sentimentele pe care le-am avut văzând mobilizarea oamenilor: elevii din spatele standurilor care au găsit cele mai surprinzătoare și mai interesante metode pentru a te atrage și a te determina să cumperi din produsele lor, părinți cu frățiori mai mici pe umeri strecurându-se prin mulțime, bunici și prieteni, foști elevi ai școlii sau pur și simplu trecători cu suflet mare. Și mulțimea produselor: ornamente, picturi, prăjituri, toate realizate în casele a sute de familii sibiene cu gândul de a o aduce pe Larisa înapoi, la școală.

Mă bucur că am avut șansa de a trăi acest sentiment absolut tulburător: acela de apartenență la o mare familie. O ocazie unică în care cuvinte precum prietenie, bunătate, generozitate se transformă în energie pură, se transformă în entuziasm, emoție și iubire.

Atunci când un OM FRUMOS îți intră în suflet, rămâne acolo pentru totdeauna. Și atunci când un SUFLET FRUMOS împrăștie în jurul său lumină, veselie, inteligență și bunătate, nu dorești să te desparți de el niciodată.

Te lăsăm să te odihnești, Larisa. Îți lăsăm răgaz să aduni în mintea ta cuvinte, idei și imagini care să aducă în lume mai multă bucurie. Apoi te așteptăm la școală. Este luna decembrie. Nici timpul nu mai are răbdare. Ai multe lucruri de împărtășit și tot ce crezi în acest răgaz pe care Dumnezeu ți-l oferă, ne va umple sufletul în noul an școlar.

bibliotecar Marinela Rusu

Notă: Pentru cei care încă nu știu, Larisa este unul dintre redactorii și autorii revistei *Laboratorul de idei*.



I
M
P
L
I
C
A
R
E



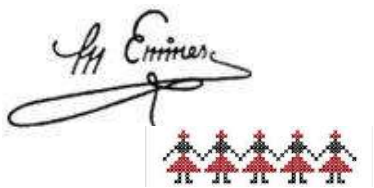

Ziua culturii române

170 de ani de la nașterea „Poetului Nepereche”

Coordonator:
prof. dr. Daniela Pănăzan-Lorinczi

Ca în fiecare an, Academia Forțelor Terestre „Nicolae Bălcescu” Sibiu și Asociațiunea ASTRA, în colaborare cu Inspectoratul Școlar Județean Sibiu, Teatrul Național „Radu Stanca” din Sibiu și autorități publice locale, au organizat la bustul lui Mihai Eminescu, în 15 ianuarie 2020, în Parcul Sub Arini din Sibiu, o manifestare cultural-artistică dedicată împlinirii a 170 de ani de la nașterea celui care a fost considerat „poetul nepereche”, „cel mai mare poet pe care l-a ivit sau pe care îl va ivi vreodată pământul românesc”, „purătorul unui mesaj înalt în istorie”, „sfântul preacurat al versului românesc”, „omul deplin al culturii române”.

După cuvântul de bun venit al domnului prof. univ. dr. Dumitru Acu, președintele Asociațiunii, și al doamnei Christine Marta Klemens, vicepreședinte al Consiliului Județean Sibiu, a urmat programul propriu-zis, coordonat de comandantul Comandamentului Garnizoanei Sibiu, maiorul Marius Ralea. Reprezentanții Inspectoratului Școlar Județean Sibiu, prof. Gheorghe Bîrză, inspector școlar general, și prof. Daniela Muntean, inspector pentru activități educative, au avut ocazia să asculte recitalurile de poezie, însoțite de momente muzicale, ale elevilor de la Colegiul Național „Gheorghe Lazăr” Sibiu (prof. coord. Maria-Daniela Pănăzan Lorinczi), Colegiul Național „Octavian Goga” (prof. coord. Lidia Pircă), Școala Gimnazială „I. L. Caragiale” (prof. coord. Horia Costachescu și prof. Dana Andrei), Liceul Tehnologic „Independența” (prof. coord. Crina Mordășan). Bineînțeles, nu au lipsit momentele muzicale susținute de Fanfara Academiei Forțelor Terestre „Nicolae Bălcescu” Sibiu, actorii profesioniști de la Teatrul Național „Radu Stanca” (Radu Neghină și Cristina Ragoș) și studenți de la Universitatea „Lucian Blaga” din Sibiu (coord. prof. univ. dr. Ioana Crețu).

Fără Eminescu am fi fost, cu siguranță, mai săraci...

prof. dr. Daniela Pănăzan

Cu ocazia omagierii zilei de naștere a poetului român, Mihai Eminescu, elevi de gimnaziu și de liceu din colegiul „Gheorghe Lazăr” au participat la evenimentele organizate în Parcul Sub Arini.

Programul a cuprins mai multe momente: oficialități ale orașului care au ținut discursuri, dar și recitări de poezie presărate cu momente muzicale. Am fost foarte încântați să auzim fanfara studenților de la Academia Militară, dar și momentele realizate de noi au fost frumoase: colegii noștri din clasele a XI-a I și a XII-a I au realizat un moment muzical pe versuri eminesciene și mai mulți elevi au interpretat câteva din poeziile scrise de Eminescu:

- *Trecut-au anii...* (Maia Loloiu);
- *Dintre sute de catarge* (Alexandra Popescu);
- *Fiind băiet păduri cutreieram* (Fabian Sonea Bratu);
- *Fragmente din Scrisoarea I* (Georgiana Muntean);
- *Glossă* (Raluca Brezai);
- *Se bate miezul nopții* (Cristina Postolachi).



Maia Loloiu, clasa a VI-a A





Ca în fiecare an, festivalul Astra Film, aflat la a XI-a ediție, s-a desfășurat în luna octombrie 2019. Proiecțiile s-au desfășurat în șase locații diferite, cea mai solicitată fiind DOM-ul amplasat în Piața Mare a orașului Sibiu, unde au avut în general loc proiecții pentru cei mici. Cea de-a XI-a ediție a păstrat elementele de succes ale anilor trecuți, aducând în plus o diversificare de stiluri de filme recomandate pe grupe de vârste.

Festivalul este dedicat atât elevilor, cât și profesorilor, promovând un stil de viață sănătos și un altfel de educație, prin intermediul filmului. Ca întotdeauna, realizatorii acestui eveniment se străduiesc să aducă în prim-plan documentare interesante, educative, realizate în diferite locuri de pe mapamond, prezentând obiceiuri, tradiții, dar și momente inedite din viața de zi cu zi a oamenilor simpli.

Impresiile fiecărei zi de festival au fost adunate de echipa de reporteri voluntari, concretizându-se într-un scurt metraj pe zile. Acestea pot fi accesate la adresa <https://m.youtube.com/watch?v>



Astra Film Junior - educația non-formală -

Coordonatori: prof. Steliana Mărginean
prof. Daniela Bunea



PRIETENIE



CULTURĂ



IDENTITATE

Top - Cele mai îndrăgite 5 documentare din acest an:

- „Kayayo, fetele hamal”
- „Destinația: Marte”
- „Părul lui Ahmad”
- „Începuturile planetei Terra”
- „Vreau să mă fac pilot”

V
I
T
T
O
R

I
N
O
V
A
Ț
I
E

„Kayayo, fetele-hamal”

„Kayayo, fetele hamal” mi-a plăcut cel mai mult, făcându-mă să apreciez ce am în viața mea, deoarece sunt mulți copii care duc un trai greu și trist. Filmul ne-a prezentat povestea lui Bamunu, o fată de opt ani, care muncește în piețele din Accra deja de doi ani, ca hamal, cărând pe cap cumpărăturile altor femei, oricât de grele ar fost. Este plătită foarte puțin, de multe ori chiar mai puțin decât ar trebui. Fata nu știe să citească sau să socotească și singura ei dorință este aceea de a se reîntoarce la familia ei. Într-o zi, această dorință îi este îndeplinită și toată lumea o primește cu bucurie înapoi. Fericirea fetei, din păcate, nu durează mult. În următoarea zi, tatăl ei începe să o critice și să o certe, sub pretextul că nu a strâns destui bani. A urlat la ea, făcând-o să se simtă foarte prost, a comparat-o cu alți copii și i-a spus niște lucruri șocante, cum ar fi „Ai opt ani, nu mai ești un copil”. În final fata a fost trimisă înapoi și a reluat munca.

Am fost indignată după ce am văzut acest film deoarece Bamunu, la fel ca alte fete, erau chinuite în Accra, fiind nevoite să care cumpărături grele și cu toate acestea, părinții, mai ales tatăl, o tratau foarte urât și nu se gândeau la sentimentele, copilăria și sănătatea ei.

Niciun copil nu merită să fie tratat astfel și pus la o muncă atât de grea. M-am simțit foarte prost când am încercat să mă pun în situația fetei și sunt recunoscătoare că am o familie și o viață așa frumoasă.

Andra Radu, clasa a VII-a A

În opinia mea, greutatea pe care le duc acele fete le afectează creșterea și sănătatea. De asemenea, cred că tatăl ar trebui să meargă la muncă. Un copil de opt ani are nevoie ca familia să-i fie alături și, la fel de important, să meargă la școală.

Andra Dachin, clasa a VII-a A



Grafică:
Andra Dachin

„Destinație: Marte”

Acesta a fost al doilea film pe care l-am vizionat la Dom. Subiectul a fost foarte interesant - Marte, Planeta Roșie, și proiectele care se realizează pe Pământ cu scopul de a cunoaște mai bine această planetă și, în viitor, de a o vizita și coloniza. Am aflat multe lucruri noi și interesante și sunt uimită de câte studii și proiecte se realizează în acest scop și chiar sper ca într-o zi să aibă rezultatul mult dorit și așteptat.

Andra Radu, clasa a VII-a A

Noi oamenii, am reușit cu greu să ajungem pe Lună, să explorăm spațiul cosmic și universul apropiat. NASA și alte instituții și-au îndreptat acum atenția spre Marte și dau zor să construiască tehnologia necesară pentru a ne duce până acolo. „Este un pas mic pentru om, dar un salt gigantic pentru omenire”, a spus Neil Armstrong când a pășit pe Lună. Oare cât de „mare” va fi pasul unui om ajuns pe Marte?

În viitorul apropiat s-ar putea să fie posibilă călătoria și mai apoi locuirea pe Lună. Despre Marte ce putem spune?

Ana Timofte, clasa a VII-a A

Al doilea film vizionat a fost despre astronomie. Nu pot spune că a este domeniul meu preferat, dar am învățat multe lucruri despre rachete și planeta Marte. Mi-a plăcut când ne-a fost prezentată cea mai mare rachetă din lume. Efectele din Dom au făcut ca totul să pară real.

Andra Dachin, clasa a VII-a A

„Părul lui Ahmad”

„Părul lui Ahmad” este un documentar extraordinar despre un băiat cu suflet bun care vrea să ajute copiii bolnavi și își lasă părul lung pentru a-l dona. Mi-a părut rău că era respins de ceilalți copii din cauza aceasta. Și cred că, dacă acei copii i-ar fi fost prieteni adevărați, l-ar fi plăcut așa cum era.

Iris Neacșu, clasa a V-a B

Mi-a plăcut mult Ahmed care a fost atât de generos și s-a gândit la copiii care nu aveau păr și care erau bolnavi. Mi-ar fi plăcut ca filmul să aibă continuare. Aș fi vrut să văd bucuria copilului care a primit peruca.

David Ionuș, clasa a V-a B

„George”

Filmul documentar „George” mi s-a părut un film trist și, în același timp, vesel. George este un băiat care are foarte multă încredere în el. Și încrederea în tine însuși este un lucru important. M-am bucurat când am văzut că un copil, chiar dacă are probleme grave de sănătate, reușește să-și îndeplinească visul. Este un copil care merită mult mai mult de la viață, deoarece chiar dacă s-a născut cu o dizabilitate, nu s-a dat bătut și, muncind foarte mult, a reușit să învețe să cânte la pian, să participe la un spectacol, pe scenă, în fața unei mulțimi de oameni. Am învățat că nu contează exteriorul unui om, contează ceea ce este în sufletul și în mintea ta. A fost frumos să merg la Sala Thalia alături de colegii mei și mi-a plăcut faptul că am văzut un „film real”.

Alexandra Ganea, clasa a V-a B

Apreciez mult faptul că solistul de la Voltaj i-a dat lui George șansa să își antreneze simțul vocal. Mi-am dat seama că în lume există oameni speciali din toate punctele de vedere.

Horățiu Puștea, clasa a V-a B

„Khrumka și racheta magică”

Filmul mi-a plăcut foarte mult. Proiecția a fost clară și sunetul era ca un ecou foarte rapid. O singură schimbare aș fi făcut – racheta să aterizeze pe pe planeta Jupiter, nu pe satelitul Europa.

Șerban Galea, clasa a V-a B

Mie mi-au plăcut toate filmele văzute. Dar, preferatul meu este „Khrumka și racheta magică”.

A fost o experiență frumoasă. Cel mai frumos lucru a fost că am mers împreună cu noii mei colegi. Asta cred că este cel mai important, să te simți bine alături de cineva.

Daria Ilisei, clasa a V-a B

Filmul documentar ilustrat prin benzi desenate



Autorii acestui număr

Articole

- Maia-Daniela Loloiu, clasa a VI-a A
- Miriam Șușu, clasa a VII-a B
- Sebastian Fărcașiu, Radu Țugneanu, Șerban Galeș, Andrea Buontempo, clasa a VII-a A
- Luca Paul Anastase, clasa a V-a B
- Alexandra Macovei, clasa a VIII-a A
- Tudor Terian-Dan, clasa a VIII-a A
- Gabriela Sasu, clasa a VIII-a A
- Ioan Buda, clasa a VIII-a A
- Tudor Popa, clasa a VIII-a A
- Paul Ioan Țiplic, clasa a V-a A
- Andreea și Claudia Teleşpan, clasa a V-a B
- Andrei Manolea, clasa a VI-a B
- Iulia Muntean, clasa a VIII-a B
- Andrei Mironescu, clasa a V-a B
- Marco Spada, clasa a V-a B
- Fabian Bratu-Sonea, clasa a VI-a A
- Matei Ianul, clasa a V-a A
- Alicia Fleșeriu, clasa a VI-a B
- Angelina Floricioiu, clasa a VI-a B
- Adina Săvoiu, clasa a VI-a B
- Andreea Mateescu, clasa a VI-a B
- Daniel Pantiș, clasa a VI-a B
- Sabin Teodorescu, clasa a VI-a B
- Daria Bozdog, clasa a VI-a B
- Victor Adrian Sîrbu, clasa a VII-a B
- Adelina Miriam Șușu, clasa a VII-a B
- Anda Bodea, clasa a VII-a B
- Alessia Cotârlea, clasa a VII-a B
- Alexandra Marian, clasa a VII-a B
- Mara Cloțan, clasa a VII-a B
- Diana Stavropol, clasa a VII-a B
- Andreea Munteanu, clasa a VII-a B
- Iris Neacșu, clasa a V-a B
- David Ionuș, clasa a V-a B
- Alexandra Ganea, clasa a V-a B
- Horațiu Puștea, clasa a V-a B
- Șerban Galea, clasa a V-a B
- Daria Ilisei, clasa a V-a B
- Raisa Lupean, Tudor Oprean, Ioana Bozdoc, Ștef Dan Mihai, Rareș Bădilă și Andrei Bozdoc, clasa a VIII-a A
- Gabriela Șpan, Ianis Faraon, Eduard Ilincescu, Robert Carpovici și Titus Bîja, clasa a VI-a B
- Liviu Nedelea, Maia Drăgan, Izabela Lungu, Diana Mărginean, Andrada Toma și Andreea Zafiu, Victor Crețu, Andra Dachin, Diana Iacob, Andra Radu și Ana Timofte, clasa a VII-a A

Creații plastice și literare

- Andreea Mateescu, clasa a VI-a B
- Alexia Ciobănuț, clasa a V-a A
- Daria Marinescu, clasa a V-a A
- Alexandra Ganea, clasa a V-a A
- Luca Vasiliu, clasa a VI-a A
- Daniela Albu, clasa a VIII-a A
- Adina Săvoiu, clasa a VI-a B
- Iris Neacșu, clasa a V-a B
- Iulia Muntean, clasa a VIII-a B
- Angelina Floricioiu, clasa a VI-a B
- Maia-Daniela Loloiu, clasa a VI-a A
- Răzvan Șerbu, clasa a VI-a A
- Rusu Robert, clasa a VI-a B
- Gabriela Sasu, clasa a VIII-a A
- Gabriela Șpan, clasa a VI-a B
- Alicia Fleșeriu, clasa a VI-a B
- Ana Timofte, clasa a VII-a A
- Titus Bâja, clasa a VI-a B
- Medeea Stan, clasa a VI-a B
- Andrei Manolea, clasa a VI-a B
- Paul Anastase Luca, clasa a V-a B
- Andreea Teleşpan, clasa a V-a B
- Anda Denisov, clasa a VII-a A
- Paula Stoian, clasa a V-a A
- Alexandra Ganea, clasa a V-a B
- Ioana Șulea, clasa a V-a A
- Anisia Oncioiu, clasa a V-a A
- Bianca Văcar, clasa a V-a A
- Karina Dragoman, clasa a V-a A
- Daria Văduva, clasa a V-a A
- Cătălina Hălmăci, clasa a V-a A
- Daria Bozdog, clasa a VI-a B
- Diana Iacob, clasa a VII-a A
- Matei Ianul, clasa a V-a A
- Radu Pipernea, clasa a V-a A
- Adriana Chici, clasa a V-a A
- Andra Dachin, clasa a VII-a A

Proiecte

Elevii claselor a V-a A, a V-a B, a VI-a A, VI-a B, a VII-a A, a VII-a B, a VIII-a A și a VIII-a B



Mesaj către viitorii liceeni:

Ștefania Bunaciu și Laurențiu Lupp, clasa a XI-a I

Consiliul Elevilor din CNGL. Fii vocea colegilor tăi!

Teodora Bratu, clasa a XI-a F

